



LIVINGTON®

Sense IQ

Gebrauchsanleitung



Gebrauchsanleitung	08	Návod k použití	28
Instructions for Use	11	Návod na použitie	31
Mode d'emploi	14	Instrucțiuni de folosire	34
Manuale di utilizzazione	18	Instrukcja użytkowania	37
Gebruiksaanwijzing	21	Instrucciones de uso	40
Használati útmutató	24		

Bitte lesen Sie diese Anleitung sorgfältig vor der Verwendung durch. Please read these instructions carefully before use. | Veuillez lire attentivement ce manuel avant utilisation. | Si prega di leggere attentamente questo manuale prima dell'uso. | Lees deze handleiding zorgvuldig door voordat u het gebruikt. | Kérjük, használat előtt gondosan olvassa el ezt az utasítást. | Přečtěte si prosím tento návod pečlivě před použitím. | Prosím, prečítajte si tento návod starostlivo pred použitím. | Vă rugăm să citiți cu atenție acest manual înainte de utilizare. | Proszę dokładnie przeczytać tę instrukcję przed użyciem.

#1

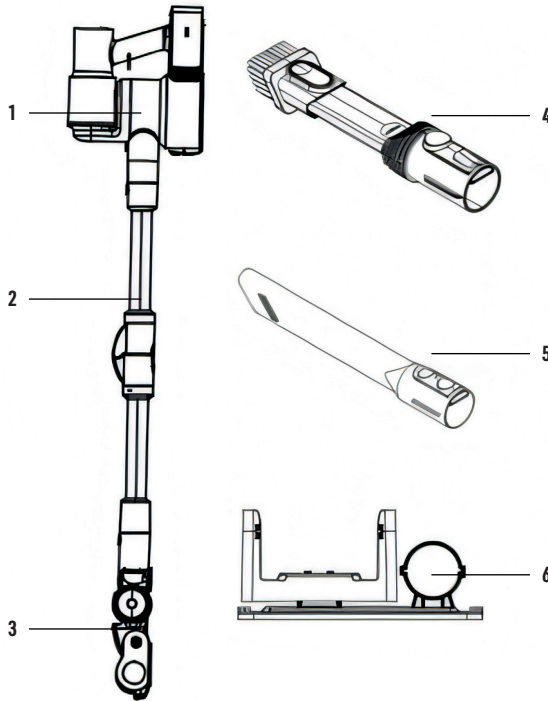

#2a

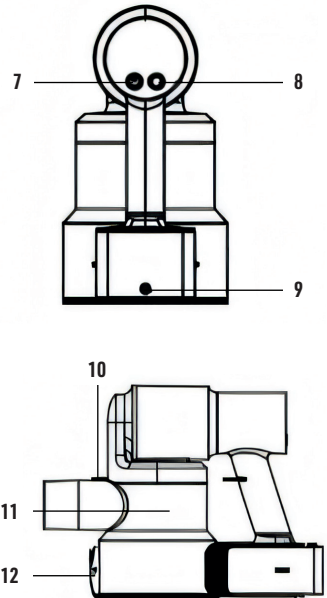

DE

Lieferumfang / Bezeichnung der Teile (#1 & 2a):

1. 1x Hauptgerät
2. 1x Saugrohr mit Knickgelenk
3. 1x Turbobürste
4. 1x 2-in-1-Bürstendüse
5. 1x Fugendüse
6. 1x Wandhalterung inkl. Ladestation und Düsenaufbewahrung
7. Ein-Aus
8. Drei Geschwindigkeitsstufen + AUTO-Modus (Siehe #2b)
9. Ladeanschluss
10. Entriegelungstaste für Staubbehälter
11. Staubbehälter
12. Schnellentleerungstaste zum Öffnen der Staubbehälterklappe

EN

Scope of Delivery / Description of the parts (#1 & 2a):

1. 1x Main unit
2. 1x Suction tube with articulated joint
3. 1x Turbo brush
4. 1x 2-in-1 brush nozzle
5. 1x Crevice nozzle
6. 1x Wall mount including charging station and nozzle storage
7. On-Off
8. Three speed levels + AUTO mode (see #2b)
9. Charging port
10. Dust container release button
11. Dust container
12. Rapid emptying button to open the container flap

FR

Contenu de la livraison / Désignation des pièces (#1 & 2a) :

1. 1x appareil principal
2. 1x tube d'aspiration avec articulation à flexion
3. 1x brosse turbo
4. 1x buse à brosse 2-en-1
5. 1x buse à joints
6. 1x support mural y compris station de charge et conservation de buse
7. Marche/Arrêt
8. Trois niveaux de vitesse + mode AUTO (voir #2b)
9. Port de charge
10. Bouton de déverrouillage pour le bac à poussières
11. Bac à poussières
12. Touche de vidage rapide pour ouvrir la trappe du bac à poussières

IT**Fornitura / denominazione dei pezzi (#1 & 2a):**

1. 1x apparecchio principale
2. 1x tubo di aspirazione con giunto articolato
3. 1x spazzola turbo
4. 1x ugello a spazzola 2 in 1
5. 1x ugello per fughe
6. 1x supporto a parete con stazione di ricarica e portaugelli
7. On-Off
8. Tre livelli di velocità + modalità AUTO (vedi #2b)
9. Porta di ricarica
10. Tasto di sblocco per il contenitore della polvere
11. Contenitore per la polvere
12. Tasto di svuotamento rapido per aprire lo sportello del contenitore della polvere

NL**Inhoud van het pakket / beschrijving van de onderdelen (#1 & 2a):**

1. 1x hoofdunit
2. 1x zuigpijp met scharnierende koppeling
3. 1x turboborstel
4. 1x 2-in-1 borstelmondstuk
5. 1x voegenmondstuk
6. 1x muurbeugel incl. oplaadstation en opbergruimte voor mondstuk
7. Aan-uit
8. Drie snelheidsniveaus + AUTO-modus (zie #2b)
9. Oplaaadaanluiting
10. Ontgrendeltoets voor stofreservoir
11. Stofreservoir
12. Snelle ontgrendelingsknop om de klep van het stofreservoir te openen

HU**Csomag tartalma / alkatrészek megnevezése (#1 & 2a):**

13. 1x Alapkészülék
14. 1x Szívócső csuklóval
15. 1x Turbókefe
16. 1x 2-az 1-ben Kétfés végű porszívófej
17. 1x Réstisztító porszívófej
18. 1x falí tartó, töltőállomással és porszívófej tárolóval együtt
19. Be-Ki
20. Három sebességfokozat + AUTO üzemmód (lásd #2b)
21. Töltőcsatlakozó
22. Portartály kireteszelő gombja
23. Portartály
24. Gyorsűrítő gomb a portartály fedelének kinyitásához

CZ**Obsah balení / Označení dílů (#1 & 2a):**

1. 1x Hlavní jednotka
2. 1x Prodlužovací trubka
3. 1x Turbo kartáč
4. 1x 2v1 hubice na čalounění a kartáč
5. 1x Štěrbínová hubice
6. 1x Nástěnný držák včetně nabíjecí stanice a příslušenství pro upevnění
7. Tlačítko zapnutí/vypnutí
8. Tři úrovně rychlosti + AUTO režim (viz #2b)
9. Nabíjecí port
10. Uvolňovací tlačítko nádoby na prach
11. Nádobka na prach
12. Tlačítko rychlého vyprázdnění pro otevření víka nádoby

SK**Obsah balenia / Označenie častí (#1 & 2a):**

1. 1x Hlavná jednotka
2. 1x Predlžovacia trubica
3. 1x Turbo kefa
4. 1x 2-v-1 hubica na čalúnenie a kefa
5. 1x Štrbinová hubica
6. 1x Nástenný držiak vrátane nabíjacej stanice a upevnenia
7. Tlačidlo zapnutia/vypnutia
8. Tri rýchlostné stupne + AUTO režim (vid' #2b)
9. Nabíjací port
10. Uvoľňovacie tlačidlo nádoby na prach
11. Nádobka na prach
12. Tlačidlo rýchleho vyprázdenia pre otvorenie veka nádoby

RO**Conținutul pachetului / Denumirea pieselor (#1 & 2a):**

1. 1x Unitatea principală
2. 1x Tub de prelungire
3. 1x Perie turbo
4. 1x Duza 2-in-1 pentru tapițerie și perie
5. 1x Duza pentru rosturi
6. 1x Suport de perete cu stație de încărcare și elemente de fixare
7. Buton Pornit/Oprit
8. Trei viteze + mod AUTO (vezi #2b)
9. Port de încărcare
10. Buton de eliberare al recipientului de praf
11. Recipient pentru praf
12. Buton pentru golire rapidă a recipientului

PL**Zawartość opakowania / Opis części (#1 & 2a):**

1. 1x Jednostka główna
2. 1x Rura przedłużająca
3. 1x Szczotka turbo
4. 1x Końcówka 2-w-1 do tapicerki i szczotka
5. 1x Ssawka szczelinowa
6. 1x Uchwyt ścienny z ładowarką i elementami mocującymi
7. Przycisk Włącz/Wyłącz
8. Trzy poziomy prędkości + tryb AUTO (patrz #2b)
9. Gniazdo ładowania
10. Przycisk zwalniania pojemnika na kurz
11. Pojemnik na kurz
12. Przycisk szybkiego opróżnienia pojemnika

ES**Contenido del paquete / Descripción de las piezas (#1 & 2a):**

1. 1x Unidad principal
2. 1x Tubo de extensión
3. 1x Cepillo turbo
4. 1x Boquilla 2 en 1 para tapicería y cepillo
5. 1x Boquilla para ranuras
6. 1x Soporte de pared con estación de carga y fijaciones
7. Botón de encendido/apagado
8. Tres niveles de velocidad + modo AUTO (ver #2b)
9. Puerto de carga
10. Botón de liberación del contenedor de polvo
11. Contenedor de polvo
12. Botón de vaciado rápido para abrir la tapa del contenedor

#2b

DE: Digitales Display + 3 Geschwindigkeiten (Mittel + Hoch + Eco) und AUTO* (Staubsensor) | EN: Digital Display + 3 Speeds (Medium + High + Eco) and AUTO* (Dust Sensor) | FR: affichage numérique + 3 vitesses (moyenne + haute + éco) et AUTO* (capteur de poussière) | IT: Display digitale + 3 velocità (media + alta + eco) e AUTO* (sensore polvere) | NL: digitaal display + 3 snelheden (gemiddeld + hoog + eco) en AUTO* (stofsensor) | HU: Digitális kijelző + 3 sebességfokozat (közepes + magas + Eco) és AUTO* (porérzékelő) | CZ: Digitální displej + 3 rychlosti (Střední + Vysoká + Eco) a AUTO* (Senzor prachu) | SK: Digitálny displej + 3 rýchlosti (Stredná + Vysoká + Eco) a AUTO* (Senzor prachu) | RO: Afișaj digital + 3 viteze (Mediu + Mare + Eco) și AUTO* (Senzor de praf) | PL: Wyświetlacz cyfrowy + 3 prędkości (Średnia + Wysoka + Eco) i AUTO* (Czujnik kurzu) | ES: Pantalla digital + 3 velocidades (Media + Alta + Eco) y AUTO* (Sensor de polvo)

DE: Kontrollleuchte | EN: Indicator Light | FR: Témoin lumineux | IT: Spia di controllo | NL: Controlelampje | HU: Ellenőrzőlámpa | CZ: Kontrolka | SK: Kontrolka | RO: Lumină de control | PL: Kontrolka | ES: Luz indicadora



DE: Mittlere Geschwindigkeit | EN: Medium Speed | FR: Vitesse moyenne | IT: Velocità media | NL: Gemiddelde snelheid | HU: Közepes sebesség | CZ: Střední rychlost | SK: Stredná rýchlosť | RO: Viteză medie | PL: Prędkość średnia | ES: Velocidad media



DE: Hohe Geschwindigkeit | EN: High Speed | FR: Vitesse élevée | IT: Velocità alta | NL: Hoge snelheid | HU: Nagy sebesség | CZ: Vysoká rychlost | SK: Vysoká rýchlosť | RO: Viteză mare | PL: Prędkość wysoka | ES: Velocidad alta



DE: Eco-Geschwindigkeit | EN: Eco Speed | FR: Vitesse éco | IT: Velocità eco | NL: Eco-snelheid | HU: Eco sebesség | CZ: Eco rychlost | SK: Eco rýchlosť | RO: Viteză Eco | PL: Prędkość Eco | ES: Velocidad Eco



DE: Staubsensorfunktion unter AUTO* | EN: Dust Sensor Function under AUTO* | FR: Fonction de capteur de poussière sous AUTO* | IT: Funzione del sensore di polvere in AUTO* | NL: Stofsensorfunctie onder AUTO* | HU: Porérzékelő funkció AUTO* alatt | CZ: Funkce senzoru prachu v režimu AUTO* | SK: Funkcia senzora prachu v režime AUTO* | RO: Funcție senzor de praf în modul AUTO* | PL: Funkcja czujnika kurzu w trybie AUTO* | ES: Función de sensor de polvo en modo AUTO*

#3

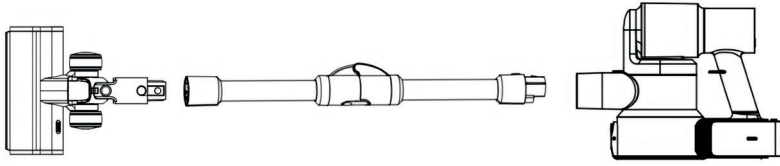

#4a

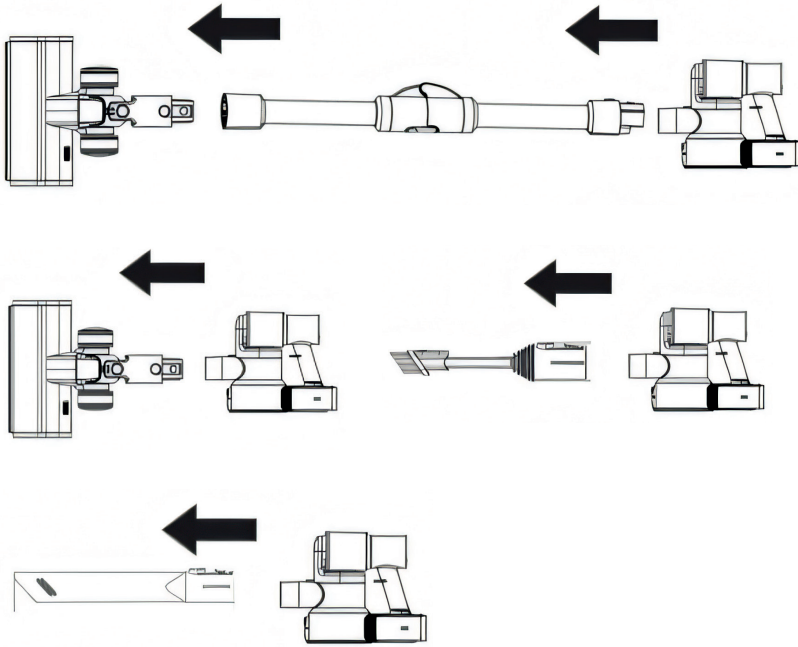

#4b



#5



#6a





A: DE: Ladebuchse | EN: Charging socket | FR: Prise de recharge | IT: Presa di carica | NL: Laadbus | HU: Töltőaljzat |
 CZ: Nabíjecí zásuvka | SK: Nabíjací konektor | RO: Port de încărcare | PL: Gniazdo ładowania | ES: Puerto de carga

B: DE: Akku-Entriegelungsknopf | EN: Battery Release Button | FR: Bouton de déverrouillage d'accum | IT: Tasto di rilascio della batteria |
 NL: Accuontgrendelingsknop | HU: Akkumulátor kioldógomb | CZ: Tlačítko pro uvolnění baterie | SK: Tlačidlo na uvoľnenie batérie |
 RO: Buton de eliberare a bateriei | PL: Przycisk zwalniający akumulator | ES: Botón de liberación de la batería



#9



#10



#11a



#11b

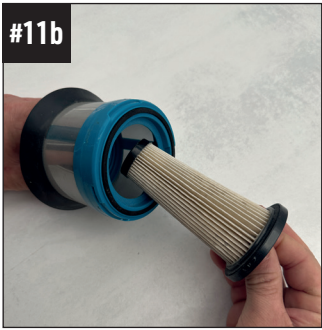

#12



#13a



#13b

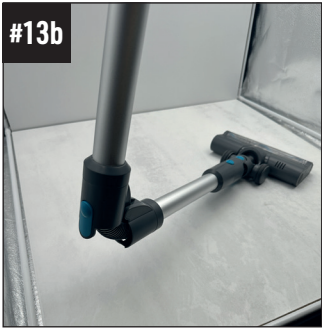

#14



WICHTIGE SICHERHEITSHINWEISE:

Bei der Verwendung Ihres Stabstaubsaugers sollten immer grundlegende Sicherheitsvorkehrungen beachtet werden.

Lesen Sie alle Anweisungen, bevor Sie Ihren Staubsauger verwenden!



LESEN SIE DIE GESAMTE GEBRAUCHSANWEISUNG,
BEVOR SIE MIT DEM AUFBAU BEGINNEN UND
DAS GERÄT IN BETRIEB NEHMEN.

SICHERHEITSHINWEISE

Bitte diese Anleitung vor Gebrauch genau durchlesen.

Bitte beachten Sie diese Anleitung genau, eine unsachgemäße Handhabung kann zu Verletzungen führen und das Gerät beschädigen.

WARNHINWEISE:

Kleinteile in dieser Box dürfen nicht als Spielzeug verwendet werden, Kunststoffbeutel stets von Babys und Kindern fernhalten – Erstickungsgefahr.

III. Stromversorgung

- Bitte keine andere Anschlussleistung für dieses Gerät verwenden.
- Erweist sich das Kabel oder der Stecker als beschädigt, bitte dieses Produkt nicht mehr verwenden. Wenden Sie sich bezüglich des Austausches an unseren Kundendienst.
- Das Netzteil nie am Kabel aus der Steckdose ziehen, immer dabei den Stecker benutzen.
- Gerät, Kabel, Stromadapter und Aufbewahrungsstation von heißen Oberflächen und Feuer fernhalten.
- Die Aufbewahrungsstation ist zur Wandmontage geeignet.
- Gerät während des Betriebs nicht unbeaufsichtigt lassen.
- Keine Gegenstände absichtlich in den Sauger stecken.
- Beim Abstecken des Kabels auf trockene Hände achten – Stromschlaggefahr!

IV. Akku:

- Bitte den Akku nach vollständiger Ladung entfernen, um eine verkürzte Lebensdauer und einen Leistungsabfall zu vermeiden.
- Das Gerät niemals selbst öffnen und/oder zerlegen - Wenden Sie sich bei Problemen an unseren Kundendienst.
- Das Gerät von Feuer fernhalten - Explosionsgefahr.
- Den Akku an keinem feuchten oder heißen Ort lagern.

V. Einsatzbereiche & Anwendung:

- Dieses Produkt ist nur zum Hausgebrauch geeignet und darf nicht im Freien eingesetzt werden. Auch eine gewerbliche Nutzung ist untersagt.
- Nicht zulässig ist die Verwendung an Bekleidung, Fingern, Kopf, Haar, Personen oder Tieren (ausgenommen Tierhaarbürste).
- Es handelt sich um ein elektronisches Gerät - Um Störungen des Geräts zu vermeiden, nicht Regen, Wasser, großer Hitze oder Feuchtigkeit aussetzen (z.B. Badezimmer, Waschküche usw.).
- Gerät saugt während des Betriebs Luft an - Haare oder Kleidung von den Öffnungen fernhalten um ein ungewolltes Ansaugen zu vermeiden.
- Keinesfalls Flüssigkeiten einsaugen.

- Das Gerät nicht in potentiell gefährlicher Umgebung verwenden, z.B. nahe Gasanlagen, Öltanks, Chemikalien und sonstigen entzündlichen und explosiven Stoffen; dieses Gerät nicht zum Aufnehmen von Asche, brennenden Zigaretten oder Zündhölzern verwenden - Feuergefahr.
- Keinen Zement oder andere feinporige, ätzende Stoffe einsaugen.
- Staubsauger nur verwenden, wenn beide Filter korrekt angebracht sind.
- Lüftungsöffnungen am Gerät während des Betriebs nie abdecken.
- Keine Flüssigkeiten in das Gehäuse des Geräts einfüllen.
- Gerät nicht verwenden, wenn Teile Risse bzw. das Kabel Schäden aufweisen.

VI. Sonstiges:

- Dieses Gerät kann von Kindern ab 8 Jahren und darüber, sowie von Personen mit verringerten physischen, sensorischen oder mentalen Fähigkeiten oder Mangel an Erfahrung und Wissen benutzt werden, wenn sie beaufsichtigt oder bezüglich des sicheren Gebrauchs des Gerätes unterwiesen wurden und die daraus Resultierenden Gefahren verstehen. Kinder dürfen nicht mit dem Gerät spielen. Reinigung und Benutzerwartung dürfen nicht von Kindern ohne Beaufsichtigung durchgeführt werden.

ANWENDUNG:

Vor der ersten Anwendung: Entfernen Sie jegliches Verpackungsmaterial und Schutzfolien. Entfernen Sie nicht das Typenschild am Produkt. Überprüfen Sie, ob der Lieferumfang vollständig ist und stellen Sie sicher, dass keine Beschädigungen am Produkt vorhanden sind und dieses korrekt zusammengesetzt ist. Im Falle einer Beschädigung verwenden Sie das Gerät nicht und wenden Sie sich an unseren Kundendienst (s. Details am Ende dieser Gebrauchsanweisung).

ZUSAMMENBAU DER EINZELNEN TEILE:

Verbinden der Turbobürste mit dem Saugrohr (#3):

Verbinden Sie das Saugrohr mit der Turbobürste, schieben Sie sie so weit hinein, bis ein „Klick“-Geräusch zu hören ist, die Bürste ist nun fixiert.

Info: Die Bodenbürste ist für alle Arten von Böden, einschließlich Teppich und Hartböden geeignet. Sie ist mit einer Anti-Verhedderungs-Funktion und Selbststehfunktion ausgestattet.

Hinweis: Ihr Gerät ist mit einer praktischen Knickgelenkfunktion ausgestattet, für müheloses Saugen unter Schränke, Tischen, Polstermöbeln usw.) Um die Knickfunktion auszulösen drücken Sie die Taste wie auf Abbildung #13a gezeigt. Wenn nicht mehr benötigt einfach wieder einrasten lassen.

VERWENDUNG VON ZUBEHÖR:

Hinweis: Kann mit oder ohne Saugrohr verwendet werden.

Fugendüse & 2-in-1-Bürstendüse (#4a)

- Schieben Sie den gewünschten Aufsatz bis zum Anschlag in die Ansaugöffnung des Geräts.
Fugendüse: Reinigung von Fugen, Sesselleisten, Auto, Ecken etc.
2-in-1-Bürstendüse: Reinigung von Sofa, Sessel, Kratzbäumen, Tierbetten, empfindlichen Oberflächen etc.
- Schalten Sie das Gerät in der gewünschten Powerstufe an. Für die Reinigung von Polstermöbel empfehlen wir die niedrigste Geschwindigkeitsstufe.

3. Schalten Sie den Staubsauger nach Gebrauch ab und nehmen Sie die Düse ab. Entfernen Sie direkt nach Gebrauch jegliche Schmutzrückstände z.B. Haare und Flusen von der Bürstendüse (#4b).

Einsetzen des Akkus (#5)

Bevor Sie Ihren neuen Staubsauger in Betrieb nehmen, müssen Sie den Akku einsetzen, der separat in Ihrem Karton geliefert wird. Bitte folgen Sie diesen Schritten, um den Akku sicher und korrekt einzusetzen:

1. Akkuvorbereitung: Nehmen Sie den Akku aus der Verpackung und entfernen Sie eventuelle Schutzfolien oder -kappen von den Kontakten.
2. Staubsauger vorbereiten: Stellen Sie sicher, dass der Staubsauger ausgeschaltet ist, bevor Sie den Akku einsetzen.
3. Akku einsetzen:
 - Setzen Sie den Akku auf den Führungsschienen auf und schieben Sie ihn bis zum Einrasten in das Gerät.
 - Zum Lösen des Akkus drücken Sie den Lösungsknopf in der Mitte des Akkus. (#6d)

Montage der Wandhalterung (#6):

Hinweis: Wählen Sie einen kühlen, trockenen Platz möglichst ohne direkt Sonnenbestrahlung für die Anbringung aus.

Schrauben Sie die Wandhalterung mittels der im Lierferumfang enthaltenen Schrauben wie in der Abbildung (#6a) gezeigt an. Achten Sie auf die richtige Anbringung laut Abbildung (#6b).

Zum Verstauen und gleichzeitigen Aufladen des Geräts samt Zubehör verwenden Sie die praktische Wandhalterung (#14).

Tipp: Platzieren Sie die Wandhalterung in der Nähe einer Steckdose.

AUFLADEN:

Wenn das Produkt vollständig geladen ist, leuchtet die Kontrollleuchte auf dem Display durchgehend grün (#2b). Wenn die Kontrollleuchte grün blinkt wird angezeigt, dass die Leistung abnimmt. Spätestens wenn die Funktion stoppt, sollten Sie den Staubsauger aufladen. Dazu bietet Ihnen das Gerät zwei Möglichkeiten:

Aufladen über Wandhalterung:

1. Stellen Sie sicher, dass das Gerät ausgeschaltet ist.
2. Stecken Sie das Netzkabel in die Ladebuchse der Wandhalterung (#6b). Schließen Sie den Stromadapter an eine Steckdose an. Die Kontrollleuchte am Display blinkt Anfangs rot und wechselt dann zu grün. Ebenso erscheint der Ladezustand am Display in Prozent.

Aufladen über Ladekabel:

1. Stellen Sie sicher, dass das Gerät ausgeschaltet ist.
2. Schließen Sie das Netzkabel an die Ladebuchse des Akkus (#6c) an und schließen Sie den Stromadapter an eine Steckdose an. Während des Ladevorganges blinkt am Akku die Kontrollleuchte blau, bei vollständiger Ladung leuchtet diese durchgängig blau.

Allgemeine Infos zur Anzeige vor und während des Ladevorgangs:

- Sobald der Akku schwach ist, blinkt die LED-Anzeige grün und wechselt dann zu rot. Bitte laden Sie das Gerät dann so schnell wie möglich.

Während des Ladevorgangs blinken die LED Anzeige & die Akku-

Ladeanzeige zuerst rot und wechselt dann ab 3% Ladestand auf grünes Blinken (Ladedauer: ca. 3-4 Stunden). Sobald der Akku vollständig aufgeladen ist, leuchtet die Anzeige durchgehend grün, am Display erscheint 100% und das Gerät kann vom Strom getrennt werden (nur beim Laden in der Wandhalterung!). Automatischer Ladestopp bei vollen Akku.

Hinweise:

- Wird das Gerät längere Zeit nicht verwendet, sinkt der Ladezustand des Akkus kontinuierlich; bitte den Akku alle sechs Monate ein- bis zweimal aufladen.

Während des Ladevorgangs kann der Staubsauger nicht verwendet werden und lässt sich nicht einschalten.

Ein- und Ausschalten & Leistung regulieren (#2b):

1. Einschalten: Betätigen Sie die Ein-/Austaste um den Staubsauger einzuschalten. Am Display erscheint der Ladezustand in Prozent und eine grüne Kontrollleuchte. Das Gerät läuft auf mittlerer Geschwindigkeit. **Hinweis:** Nachdem Sie die Ein-/Austaste betätigt haben, kommt es zu einer 1-2 sekündigen Verzögerung bis der Motor seine volle Leistung entfaltet. Dies ist eine Schutzmaßnahme und stellt keinen Defekt dar. **Hinweis:** Nach 3-maligen Drücken der Geschwindigkeitsstufen-Taste gelangen Sie in den Auto-Modus.
2. Leistung verändern: Betätigen Sie die Geschwindigkeitsstufen-Taste (Taste mit Kreissymbol) einmal um die höhere Geschwindigkeitsstufe zu aktivieren. Um zur nächsten Geschwindigkeitsstufe zu wechseln betätigen Sie die Geschwindigkeitsstufen-Taste erneut.
3. Ausschalten: Betätigen Sie die Ein-/Austaste erneut um das Gerät auszuschalten. Die Betriebs-LED schaltet sich mit dem Gerät ab. ***Hinweis:** AUTO: Hochentwickelter Sensor zur automatischen Saugkraftanpassung – erkennt Verschmutzungsgrad und Bodenart und passt die Leistung entsprechend an, um effizient und akkuschonend zu reinigen.

STAUBFANGBEHÄLTER ENTLEREEN:

Hinweis: Um Verstopfungen und Abfall der Saugleistung zu verhindern, empfehlen wir den Staubfangbehälter nach jedem Gebrauch zu entleeren.

Schnellentleerung:

1. Schalten Sie das Gerät ab.
2. Halten Sie den Staubsauger mit der Ansaugöffnung nach unten über einen Abfalleimer.
3. Drücken Sie die Schnellentleerungstaste am Behälter, um den Staubfangbehälter bequem zu entleeren.
4. Klappen Sie den Deckel des Staubfangbehälters wieder fest nach oben, bis dieser mit einem Klickgeräusch einschnappt. Achten Sie darauf, dass der Behälter gut verschlossen ist.

Achtung: Die Saugöffnung muss jederzeit offen und frei von Hindernissen sein. Andernfalls überhitzt der Motor und kann beschädigt werden.

Wechseln und Reinigen des Staubfilters:

Damit der Staubsauger immer mit Höchstleistung arbeitet, leeren Sie den Staubbehälter und reinigen Sie den Filter regelmäßig.

1. Schalten Sie den Staubsauger ab.
2. Halten Sie den Staubsauger mit der Ansaugöffnung nach oben.
3. Betätigen Sie die Schnellentleerungstaste einmal und entleeren Sie den Staubfangbehälter.
4. Greifen Sie nun die Filtereinheit und ziehen Sie die Einheit heraus (#10). Nun können Sie den Behälter mit einem leicht feuchten Tuch reinigen.

FILTERTAUSCH/REINIGUNG:

1. Achten Sie darauf, dass das Gerät ausgeschaltet ist.
2. Entfernen Sie den Schmutz aus dem Staubfangbehälter.
3. Entnehmen Sie nun den Edelstahlfilter aus dem Behälter, indem Sie ihn zum Entriegeln leicht nach links drehen und dann herausziehen (#10).
4. Filter trennen: Halten Sie den Griff mit Daumen und Zeigefinger und drehen Sie den Edelstahlfilter etwas nach links und trennen Sie somit die Filter. Nun können Sie den Hepafilter entfernen bzw. die Filter reinigen.
5. Neuen Hepafilter einsetzen: Um einen neuen Hepafilter einzusetzen, setzen Sie diesen in den Edelstahlfilter (achten Sie dabei auf die Halterungen im Inneren des Edelstahlfilters)(#11b). Drehen Sie nun den Filter im Uhrzeigersinn fest bis er hörbar einrastet. Setzen Sie nun den Edelstahlfilter wieder mit einer leichten Drehung in den Staubsauger ein.

Bei merkbarem Saugverlust, unangenehmen Gerüchen oder sichtbarer Verschmutzung empfehlen wir den Hepafilter auszutauschen.

Wichtiger Hinweis: Reinigen Sie die Filter nicht in der Waschmaschine und lassen Sie diese ausschliesslich lufttrocknen. Verwenden Sie zum Trocknen keinen Föhn. Betreiben Sie den Staubsauger NIEMALS ohne eingesetzten Staubfilter.

REINIGUNG:

Stellen Sie vor jeder Reinigung sicher, dass das Gerät von der Stromzufuhr getrennt und ausgeschaltet ist.

Folgend finden Sie die Reinigungsempfehlungen für die verschiedenen Bauteile:

Ladestation: Mit einem feuchten, weichen Baumwolltuch abwischen (mit Wasser oder einem neutralen Reiniger) ohne, dass Wasser oder Reiniger eindringen und Schaden verursachen.

Hepafilter (#11a):

1. Klopfen Sie den Filter vorsichtig aus bzw. säubern Sie ihn mit einer weichen Bürste. Reinigen Sie den Filter IMMER nachdem Sie feinen Staub wie zB. Mehl aufgesaugt haben.
2. Reinigen Sie den Filter unter fließendem Wasser und lassen Sie ihn bis zur nächsten Verwendung vollständig trocknen. Niemals einen feuchten Filter einsetzen!

Edelstahlfilter (#10):

Verwenden Sie ein feuchtes Tuch, um den Edelstahlfilter zu reinigen oder spülen Sie ihn unter fließendem Wasser ab. Der Filter muss komplett trocken sein, bevor er in das Gerät eingesetzt wird.

Reinigung der Walzenbürste (#7a-b):

Damit der Staubsauger immer mit Höchstleistung arbeitet, muss die Walzenbürste regelmäßig gereinigt werden.

1. Öffnen Sie die Abdeckung der Walzenbürste und entnehmen Sie diese.
2. Reinigen Sie die Bürste vorsichtig von Haaren & Staub.

LAGERUNG:

Bei Nichtgebrauch das Gerät an einem kühlen und trockenen Ort abstellen und nicht direkter Sonnenbestrahlung oder Feuchtigkeit aussetzen. Nutzen Sie die Ladestation, um den Staubsauger inkl. Zubehör zu lagern.

TECHNISCHE DATEN:

Motorleistung: 250W

Batterie: 1x Lithium-Ionen 22,2V=== 2200mAh 48,84Wh, abnehmbarer Akku

Volumen des Staubbehälters:0,6 l

Ladezeit: ca. 4-5 Stunden

Filtration: Einlass HEPA & Metallfilter; Auslassschwamm

Vakuum:10/14/23 kpa

Geräusch: <85dB

Netzteil /Adapter: Input: 100-240V~ 50/60Hz 0,4A

Output: 27V=== 0,5A 13,5W

Ersatzfilter und -Akku:

Passende Ergänzungen finden Sie unter: den kostenlosen

Bestellhotlines **0800 400 66 50 (DE/AT)** oder **0800 400 665 (CH)**

sowie online unter **www.medishop.tv**

FEHLERBEHEBUNG:

Anm.: Nehmen Sie eines der folgenden Probleme wahr, schalten Sie das Gerät bitte sofort aus, um es nicht zu beschädigen und weitere Schäden zu verhindern.

PROBLEM	MÖGLICHE URSACHE	MÖGLICHE LÖSUNG
Handstaubsauger funktioniert nicht.	<ol style="list-style-type: none">1. Akku entladen.2. Leerer Akku (Akku hält keine Ladung).3. Der Stecker zwischen dem Staubsauger und dem Ladegerät ist verschmutzt.4. Kein Strom in der Steckdose, der den Transformator versorgt.5. Das Ladegerät ist eingesteckt.6. Der Filter ist nicht korrekt eingesetzt.	<ol style="list-style-type: none">1. Laden Sie das Gerät auf.2. Reinigen Sie den Stecker von Schmutz.3. Sicherung oder Unterbrecher prüfen, Sicherung austauschen/Unterbrecher zurücksetzen.4. Trennen Sie das Ladegerät.5. Setzen Sie den Filter korrekt ein.6. Rufen Sie die Bestellhotline.
Der Handstaubsauger kann keinen Staub aufnehmen. Saugkraft wird schwach.	<ol style="list-style-type: none">1. Der Staubbehälter ist voll.2. Der Staubfilter muss gereinigt oder ausgetauscht werden.3. Der Staubsauger muss aufgeladen werden.	<ol style="list-style-type: none">1. Staubbehälter leeren.2. Entfernen Sie den Staubfilter und prüfen Sie, ob sich Gegenstände im Lufteinlass befinden, und entfernen Sie sie. Staubfilter reinigen oder austauschen.3. Laden Sie das Gerät auf.
Staubleck aus dem Handstaubsauger.	<ol style="list-style-type: none">1. Der Staubbehälter ist voll.2. Der Staubfilter ist nicht richtig installiert.3. Der Staubfilter ist beschädigt.	<ol style="list-style-type: none">1. Staubbehälter leeren.2. Lesen Sie die Installationsanweisungen für den Staubfilter.3. Staubfilter austauschen.
Der Akku kann nicht geladen werden.	<ol style="list-style-type: none">1. Überprüfen Sie alle Anschlüsse und überprüfen Sie, ob der Akku richtig eingesetzt ist.2. Der Akku hat das Ende seiner Lebensdauer erreicht.	Rufen Sie die Bestellhotline.

EN

IMPORTANT SAFETY INSTRUCTIONS:

When using your stick vacuum cleaner, basic safety precautions should always be observed.

Read all instructions before using your vacuum cleaner!



READ THE ENTIRE INSTRUCTION MANUAL BEFORE YOU BEGIN ASSEMBLY AND OPERATION OF THE DEVICE.

SAFETY NOTICES

Please read these instructions carefully before use.

Please follow these instructions carefully, as improper handling can lead to injuries and damage the device.

WARNINGS:

Small parts in this box must not be used as toys. Always keep plastic bags away from babies and children - Risk of suffocation.

III. Power supply

1. Please do not use any other power supply connection for this device.
2. If the cable or plug is damaged in any way, please cease using the product. Please contact our customer service for a replacement.
3. Never pull the power unit out of the socket by the cable; always firmly hold the plug.
4. Keep the device, cable, power adapter and storage station away

from hot surfaces and flames.

5. The storage station is suitable for wall mounting.
6. Do not leave the device unattended during operation.
7. Never intentionally place any objects in the vacuum cleaner.
8. Make sure your hands are dry when disconnecting the cable - Risk of electric shock!

IV. Battery:

9. Please remove the battery after fully charging to avoid a shortened lifespan and loss of performance.
10. Never open and/or disassemble the device yourself; if you have any problems, contact our customer service.
11. Keep the device away from fire - Risk of explosion.
12. Do not store the battery in a damp or hot place.

V. Areas of application & use:

13. This product is for household use only, and must not be used outdoors. Commercial use is also prohibited.
14. It must not be used on clothing, fingers, head, hair, people or animals (except pet hairbrushes).
15. This is an electronic device; to avoid device malfunctions, do not expose it to rain, water, excessive heat or moisture (e.g. in a bathroom, laundry room, or similar).
16. The device sucks in air while it is in operation; keep hair and clothing away from the openings to avoid unwanted suction.
17. Never use the device to suck up liquids.
18. Do not use the device in a potentially dangerous environment, e.g. near gas facilities, oil tanks, chemicals or other flammable

and explosive substances. Do not use this device to collect ashes, burning cigarettes or matches - Risk of fire.

19. Do not vacuum cement or other fine-pored, reactive substances.
20. Only ever use the vacuum cleaner if both filters are correctly attached.
21. Never cover ventilation openings on the device while it is in operation.
22. Do not pour any liquids into the device housing.
23. Do not use the device if parts are cracked or the cable is damaged.

VI. Other:

24. This appliance may be only used by children from 8 years of age or by persons with reduced physical, sensory or mental capabilities or lack of experience and/or knowledge if they are supervised or have been instructed in the safe use of the appliance, and can understand the hazards that may arise from its use. Children must never be allowed to play with the device. Cleaning and user maintenance must never be performed by children without supervision.

USE:

Before first use: Remove all packaging material and protective films. Do not remove the type shield from the product. Check that the delivery contents are complete, and ensure that there is no damage to the product and that it is assembled correctly. If any damage is evident, refrain from using the device and contact our customer services (see details at the end of the manual).

ASSEMBLY OF THE INDIVIDUAL PARTS:

Connecting the turbo brush to the suction tube (#3):

Connect the suction tube to the turbo brush and push it in until you hear a "click" sound; the brush is now attached.

Info: The floor brush is suitable for all types of floors, including carpets and hard floors. It is equipped with anti-tangle function and self-standing functions.

Note: Your device is equipped with a practical articulated joint function for effortless vacuuming under cupboards, tables, upholstered furniture, etc. To activate the articulated function, press the button as shown in Figure #13a. When no longer needed, simply snap it back into place.

USE OF ACCESSORIES:

Note: Can be used with or without the suction tube.

Crevice nozzle & 2-in-1 brush nozzle (#4a)

1. Insert the desired attachment into the suction opening of the device, pushing it as far as it will go.
Crevice nozzle: Cleaning joints, chair slats, cars, corners, etc. 2-in-1 brush nozzle: Cleaning sofas, armchairs, scratching posts, pet beds, sensitive surfaces, etc.
2. Switch on the device at the desired power level. We recommend the lowest speed level for the cleaning of upholstered furniture.
3. Switch the vacuum cleaner off after use and remove the nozzle.
Remove any dirt residue, e.g. hair and lint, from the brush nozzle immediately after use (#4b).

Inserting the battery (#5)

Before you can use your new vacuum cleaner, you must insert the battery, which is supplied separately in the box. Please follow these steps to insert the battery safely and correctly:

1. Preparing the battery: Remove the battery from the packaging and remove any protective film or caps from the contacts.
2. Preparing the vacuum cleaner: Make sure the vacuum cleaner is turned off before inserting the battery.
3. Inserting the battery:
 - Place the battery on the guide rails and slide it into the device until it clicks into place.
 - To release the battery, press the release button in its centre. (#6d)

Mounting the wall mount (#6):

Note: Choose a cool, dry place for installation, preferably away from direct sunlight. Screw the wall bracket onto the wall using the screws included in the delivery as shown in the figure (#6a). Make sure it is correctly attached as shown in the figure (#6b).

Use the practical wall mount to store and charge the device and accessories at the same time (#14).

Tip: Place the wall mount near a power outlet.

CHARGING:

When the product is fully charged, the indicator light on the display will glow solid green (#2b). If the indicator light flashes green, it means that the power is decreasing. You should recharge the vacuum cleaner at the latest when the function stops. The device offers you two options:

Charging via wall mount:

1. Make sure that the device is turned off.
2. Plug the power cable into the charging socket on the wall mount (#6b). Plug the power adapter into an electrical outlet. The indicator light on the display initially flashes red and then changes to green. The charge level also appears on the display as a percentage.

Charging via charging cable:

1. Make sure that the device is turned off.
2. Connect the power cable to the battery charging socket (#6c) and connect the power adapter to a power outlet. During the charging process, the indicator light on the battery flashes blue; when fully charged, it remains solid blue.

General information about the display before and during the charging process:

- When the battery level is low, the LED indicator flashes green and then changes to red. You should charge the device as soon as possible. During charging, the LED display and the battery charge indicator first flash red, and then change to green at 3% charge level. Flashing (charging time: approx. 3-4 hours). As soon as the battery is fully charged, the indicator will turn solid green, 100% will appear on the display, and the device can be disconnected from the power supply (only when charging in the wall mount!). Automatic charging stops when the battery is full.

Note:

- If the device is not used for a long time, the battery charge level will continuously decrease; please charge the battery once or twice every six months.

The vacuum cleaner cannot be used and cannot be switched on while charging.

Switching on & off, and regulating the power (#2b):

1. Switching on: Press the on/off button to switch on the vacuum cleaner. The display shows the charge level as a percentage and a green indicator light. The device runs at medium speed. Note: After you have pressed the On/Off button, there will be a 1-2 second delay before the motor develops its full power. This is a safety measure, and is not a defect.

Note: Pressing the speed button 3 times will allow you to enter auto mode.

2. Change performance: Press the speed level button (button with circle symbol) once to activate the higher speed level. To change to the next speed level, press the speed level button again.
3. Switching off: Press the power button again to turn off the device. The power LED switches off with the device.

***Note:** AUTO: Advanced sensor for automatic suction power adjustment – detects dirt level and floor type, and adjusts the power accordingly for efficient and battery-saving cleaning.

EMPTYING THE DUST CONTAINER:

Note: To prevent blockages and a decrease in the suction power, we recommend emptying the dust container after each use.

Rapid emptying:

1. Turn off the device.
2. Hold the vacuum cleaner with the suction opening facing down over a waste bin.
3. Press the rapid emptying button on the container to easily and conveniently empty the dust container.
4. Fold the lid of the dust container back up again until it firmly clicks into place. Make sure that the container is tightly closed.

Caution: The suction opening must remain open and free of obstruction at all times. Otherwise the motor will overheat and may be damaged.

Changing and cleaning the dust filter:

To ensure that the vacuum cleaner always operates at peak performance, empty the dust container and clean the filter regularly.

1. Turn off the vacuum cleaner.
2. Hold the vacuum cleaner with the suction opening facing up.
3. Press the rapid emptying button once to empty the dust container.
4. Now grasp the filter unit and pull the unit out (#10). You can now clean the container with a slightly damp cloth.

FILTER REPLACEMENT/CLEANING:

1. Make sure that the device is switched off.
2. Remove any dirt from the dust container.
3. Now remove the stainless steel filter from the container by turning it

slightly to the left to unlock it and then pulling it out (#10).

4. Separating the filters: Hold the handle with your thumb and index finger and turn the stainless steel filter slightly to the left to separate the filters. Now you can remove the HEPA filter and clean the filters.
5. Inserting a new HEPA filter: To insert a new HEPA filter, place it in the stainless steel filter (pay attention to the brackets inside the stainless steel filter) (#11b). Now turn the filter clockwise until you hear it click into place. Now insert the stainless steel filter back into the vacuum cleaner with a slight twist.

If there is a noticeable loss of suction, unpleasant odours or visible dirt, we recommend replacing the HEPA filter.

Important note: Do not clean the filters in the washing machine and only ever leave them to air dry. Do not use a hairdryer to dry. NEVER operate the vacuum cleaner without the dust filter installed.

CLEANING:

Before cleaning, make sure that the device is disconnected from the power supply and switched off. The following cleaning recommendations for the various components apply:

Charging station: Wipe with a damp, soft cotton cloth (with water or a neutral cleaner) without allowing water or cleaner to penetrate and cause damage.

HEPA filter (#11a):

1. Tap the filter carefully, or clean it with a soft brush. ALWAYS clean the filter after vacuuming fine dusts, such as flour.
2. Clean the filter under running water and allow it to dry completely before the next use. Never use a damp filter!

Stainless steel filter (#10):

Use a damp cloth to clean the stainless steel filter or rinse it under running water. The filter must be completely dry before it is re-inserted into the device.

Cleaning the roller brush (#7a-b):

To ensure that the vacuum cleaner always works at peak performance, the roller brush must be cleaned regularly.

1. Open the roller brush cover and remove it.
2. Carefully clean the brush to remove any hair and dust.

STORAGE:

Store the device in a cool and dry place when not in use. Do not expose it to direct sunlight or moisture. Use the charging station to store the vacuum cleaner and its accessories.

TECHNICAL DATA:

Motor power: 250W

Battery: 1x lithium-ion 22.2V== 2200mAh 48.84Wh, removable battery

Volume of the dust container: 0.6 l

Charging time: approx. 4-5 hours

Filtration: Inlet HEPA & metal filter;

Outlet sponge Vacuum: 10/14/23 kpa

Noise: <85dB

Power supply / adapter: Input: 100-240V~ 50/60Hz 0.4A

Output: 27V== 0.5A 13.5W

Replacement filter and battery:

You can find suitable additions at: the free order hotlines **0800 400 66 50 (DE/AT)** or **0800 400 665 (CH)** as well as online at **www.medishop.tv**

TROUBLESHOOTING:

Note.: If you experience any of the following problems, please turn off the device immediately to avoid causing further issues or damage.

PROBLEM	POSSIBLE CAUSE	POSSIBLE SOLUTION
The handheld vacuum cleaner doesn't work.	<ol style="list-style-type: none">1. The battery is discharged.2. Empty battery (battery does not hold a charge).3. The plug between the vacuum cleaner and the charger is dirty.4. No power to the socket that supplies the transformer.5. The charger is plugged in.6. The filter is not inserted correctly.	<ol style="list-style-type: none">1. Charge the device.2. Clean the plug of any dirt.3. Check the fuse or breaker, replace the fuse/reset the breaker.4. Disconnect the charger.5. Insert the filter correctly.6. Call the order hotline.
The handheld vacuum cleaner does not pick up dust. The suction power becomes weak.	<ol style="list-style-type: none">1. The dust container is full.2. The dust filter needs to be cleaned or replaced.3. The vacuum cleaner needs to be charged.	<ol style="list-style-type: none">1. Empty the dust container.2. Remove the dust filter and check if there are any objects in the air intake, and, if so, remove them. Clean or replace the dust filter.3. Charge the device.
Dust leakage from the handheld vacuum cleaner.	<ol style="list-style-type: none">4. The dust container is full.5. The dust filter is not correctly installed.6. The dust filter is damaged.	<ol style="list-style-type: none">1. Empty the dust container.2. Read the dust filter installation instructions.3. Replace the dust filter.
The battery will not charge.	<ol style="list-style-type: none">1. Check all connections and make sure the battery is inserted correctly.2. The battery has reached the end of its usable life.	Call the order hotline.

FR

CONSIGNES DE SÉCURITÉ IMPORTANTES :

Lors de l'utilisation de votre aspirateur balai, il est obligatoire de toujours respecter les consignes de sécurité fondamentales suivantes.

Lisez l'intégralité des instructions avant d'utiliser votre aspirateur !



LISEZ LE MODE D'EMPLOI DANS SON INTÉGRALITÉ AVANT DE COMMENCER L'ASSEMBLAGE ET DE METTRE L'APPAREIL EN SERVICE.

CONSIGNES DE SÉCURITÉ

Merci de lire ces instructions avec attention avec l'utilisation.

Veillez respecter strictement ces instructions, une manipulation incorrecte peut provoquer des blessures et détériorer l'appareil.

AVERTISSEMENTS:

Les petites pièces dans cette boîte ne doivent pas être utilisées comme jouet, maintenir en permanence le sac hors de portée des bébés et enfants - Risque d'étouffement.

III. Alimentation électrique

1. Merci de ne pas utiliser d'autre câble de raccord avec cet appareil.
2. Si le câble ou la fiche présentent des détériorations, ne plus utiliser le produit. Adressez-vous à notre service après-vente pour un échange.
3. Ne jamais tirer sur le câble d'alimentation pour le débrancher de la

prise, toujours le saisir par la fiche.

4. Tenir l'appareil, le câble, l'adaptateur de courant et la station de rangement à distance des surfaces brûlantes et du feu.
5. La station de rangement est appropriée pour un montage mural.
6. Ne pas laisser l'appareil en service sans surveillance.
7. Ne pas insérer d'objets volontairement dans l'aspirateur.
8. Veiller à avoir les mains sèches pour débrancher le câble - risque de choc électrique !

IV. Accu :

9. Veuillez retirer l'accu une fois entièrement chargé afin d'éviter une réduction de la durée de vie et une baisse des performances.
10. Ne jamais ouvrir soi-même l'appareil ni le désassembler - s'adresser à notre SAV en cas de problème.
11. Tenir l'appareil éloigné du feu - Risque d'explosion
12. Ne pas entreposer l'accu dans un endroit humide ou chaud.

V. Domaines d'application & emploi :

13. Ce produit ne convient qu'à l'usage domestique et il est interdit de l'utiliser en extérieur. Une utilisation commerciale est également interdite.
14. Son utilisation sur les vêtements, les doigts, la tête, les cheveux, les personnes ou les animaux n'est pas autorisée (hormis brosse pour poils d'animaux).
15. Il s'agit d'un appareil électrique - afin d'éviter des défauts de l'appareil, ne pas l'exposer à la pluie, l'eau, les chaleurs intenses ni l'humidité (comme par exemple dans les salles de bains, les buanderies etc.).

16. L'appareil aspire de l'air pendant le fonctionnement - tenir les cheveux et les vêtements à distance de ouvertures pour éviter qu'ils ne soient happés involontairement.
17. N'aspirer en aucun cas des liquides.
18. Ne pas utiliser l'appareil dans un environnement potentiellement dangereux comme par exemple à proximité des installations de gaz, des cuves de fioul, de produits chimiques ou autres matériaux inflammables et explosifs; Ne pas utiliser cet appareil pour aspirer des cendres, des cigarettes allumées ni des bois d'allumage - risque d'incendie.
19. Ne pas aspirer de ciment ni d'autres substances caustiques à pores fins.
20. N'utiliser l'aspirateur que si les deux filtres sont correctement en place.
21. Ne jamais recouvrir les ouvertures d'aération de l'appareil pendant le fonctionnement.
22. Ne pas verser de liquide dans le boîtier de l'appareil.
23. Ne pas utiliser l'appareil si des pièces présentent des fissures ou si le câble est endommagé.

VI. Divers :

24. Cet appareil peut être utilisé par des enfants de 8 ans et plus, ainsi que par des personnes ayant des capacités physiques, sensorielles ou mentales réduites, ou manquant d'expérience et de connaissances, si elles ont été supervisées ou instruites pour une utilisation en toute sécurité de l'appareil et des dangers qui en émanent. Les enfants ne doivent pas jouer avec cet appareil. Le nettoyage et l'entretien ne doivent pas être effectués par des enfants sans surveillance.

UTILISATION :

Retirez tous les matériaux d'emballage et tous les films protecteurs avant la première utilisation. N'enlevez pas la plaque signalétique du produit. Vérifiez l'intégralité de la livraison et assurez-vous que le produit n'est pas endommagé et est correctement assemblé. N'utilisez pas l'appareil s'il présente un dommage et adressez-vous à notre service après-vente (cf. détails à la fin du présent mode d'emploi).

ASSEMBLAGE DES PIÈCES INDIVIDUELLES :

Connecter la brosse turbo au tube d'aspiration (#3):

Connectez le tube d'aspiration à la brosse turbo, poussez celle-ci aussi loin que possible à l'intérieur jusqu'à ce qu'un « clic » soit audible, la brosse est maintenant fixée.

Info : la brosse de sol est adaptée à tous les types de sols, y compris les moquettes et sols durs. Elle est équipée d'une fonction anti-enchevêtrement et d'une fonction autoportante.

Remarque : votre appareil est équipé d'une fonction pratique d'articulation à flexion, pour aspirer sans effort sous les armoires, les tables, les meubles rembourrés, etc.). Pour déclencher la fonction d'articulation, actionnez le bouton comme indiqué sur la figure #13a. Si cela n'est plus nécessaire, il suffit de la réenclencher.

UTILISATION DES ACCESSOIRES :

Remarque : peut être utilisé avec ou sans tube d'aspiration.

Buse à joints & buse à brosse 2-en-1 (#4a)

1. Enfoncez l'embout désiré sur l'ouverture d'aspiration de l'appareil jusqu'à la butée. Buse à joints : nettoyage des joints, des baguettes de

fauteuil, de la voiture, des coins etc. Buse à brosse 2-en-1 : nettoyage du canalé, du fauteuil, des arbres à chats, des lits d'animaux, des surfaces sensibles etc.

2. Activez l'appareil au niveau de puissance désiré. Pour le nettoyage des meubles rembourrés, nous recommandons d'utiliser le niveau de puissance le plus faible.
3. Désactivez l'aspiration après utilisation et retirez la buse. Éliminez tous les résidus de salissures immédiatement après l'utilisation comme par exemple les cheveux et les peluches de la buse à brosse (#4b).

Mise en place de l'accu (#5)

Avant de mettre votre nouvel aspiration en service, vous devez mettre l'accu en place qui est fourni séparément dans son carton. Veuillez respecter ces étapes afin de mettre l'accu en place correctement et en toute sécurité :

1. Préparation de l'accu : retirez l'accu de l'emballage et enlevez d'éventuels films ou capuchons de protection des contacts.
2. Préparation de l'aspirateur : assurez-vous que l'aspiration est désactivé avant de mettre l'accu en place.
3. Mise en place de l'accu :
 - Insérez l'accu sur le rail de guidage et poussez-le jusqu'à encliquètement dans l'appareil.
 - Pour désolidariser l'accu, appuyez sur le bouton de désolidarisation au centre de l'accu. (#6d)

Montage du support mural (#6):

Remarque : choisissez un endroit sec et frais, si possible hors du rayonnement direct du soleil pour la mise en place.

Vissez le support mural au moyen des vis contenues dans la livraison comme indiqué dans l'illustration (#6a). Veillez à la mise en place correcte conformément à l'illustration (#6b).

Pour le rangement et la charge simultanée de l'appareil, y compris les accessoires, utilisez le pratique support mural (#14).

Conseil : positionnez le support mural à proximité d'une prise électrique.

CHARGE :

lorsque le produit est complètement chargé, le témoin lumineux s'allume en vert en continu sur l'écran (#2b). Un clignotement du témoin lumineux en vert indique que la puissance diminue. Il est impératif de charger l'aspirateur au plus tard lorsque la fonction s'arrête. L'appareil offre deux possibilités à cet effet :

Charge au moyen du support mural :

1. Assurez-vous que l'appareil est désactivé.
2. Enfichez le câble d'alimentation dans la prise de charge du support mural (#6b). Branchez l'adaptateur secteur à une prise électrique. Le témoin lumineux sur l'écran clignote en rouge au début puis passe au vert. De même, l'état de charge sur l'écran est affiché en pourcentage.

Enfillement du câble de charge :

1. Assurez-vous que l'appareil est désactivé.
2. Branchez le câble d'alimentation au port de charge de l'accu (#6c) et branchez l'adaptateur secteur à une prise électrique. Pendant la charge, le témoin lumineux clignote en bleu sur l'accu, lorsque la charge est complète, il est allumé en bleu continu.

Informations générales pour l'affichage avant et pendant la charge :

- Dès que l'accu est faible, l'indicateur à LED clignote en vert puis passe au rouge. Dans ce cas, merci de recharger l'appareil dès que possible. Pendant la charge, l'affichage à LED & le voyant de charge de l'accu clignotent tout d'abord en rouge pour basculer à un clignotement en vert à partir d'un état de charge de 3 % (durée de charge : env. 3 à 4 heures). Dès que l'accu est entièrement rechargé, l'affichage est allumé en vert en continu, l'affichage indique 100 % et l'appareil peut être débranché de l'alimentation électrique (uniquement lors de la charge dans le support mural !). Arrêt automatique de la charge lorsque l'accu est plein.

Remarques :

- Si l'appareil n'est pas utilisé pendant une période prolongée, l'état de charge de l'accu diminue en continu : veuillez charger l'accu une ou deux fois tous les six mois.

Pendant la charge, l'aspirateur ne peut être ni utilisé, ni activé.

Activation et désactivation & régulation de la puissance (#2b) :

1. Activation : actionnez la touche Marche/Arrêt pour activer l'aspirateur. L'état de charge et un témoin lumineux vert sont affichés en pourcentage sur l'écran. L'appareil tourne à la vitesse moyenne.

Remarque : après avoir actionné la touche marche/arrêt, une temporisation de 1 à 2 secondes survient avant que le moteur ne délivre sa pleine puissance. Il s'agit d'une mesure de protection qui ne constitue donc pas un défaut.

Remarque : après 3 pressions sur le bouton de niveau de vitesse, vous parvenez au mode Auto.

2. Modifier la puissance : actionnez le bouton de niveau de vitesse (bouton avec le symbole circulaire) une fois pour activer le niveau de puissance supérieur. Pour passer au prochain niveau de vitesse, actionnez une nouvelle fois le bouton de niveau de vitesse.
3. Désactivation : actionnez une nouvelle fois la touche Marche/Arrêt pour désactiver l'appareil. La LED de service s'éteint en même temps que l'appareil.

***Remarque :** AUTO : capteur avancé pour l'adaptation automatique de la force d'aspiration - détecte le degré d'encrassement et le type de sol et adapte la puissance en conséquence pour nettoyer efficacement et en respectant l'accu.

VIDER LE BAC À POUSSIÈRE :

Remarque : Pour éviter les colmatages et la diminution de la puissance d'aspiration, nous recommandons de vider le bac à poussière après chaque utilisation.

Vidage rapide :

1. Désactivez l'appareil.
2. Tenez l'aspirateur avec l'ouverture d'aspiration tournée vers le bas au-dessus de la poubelle.
3. Appuyez sur la touche de vidage rapide sur le bac à poussière pour le vider en tout confort.
4. Rabattez le couvercle du bac à poussière de nouveau fermement vers le haut jusqu'à ce qu'il s'encliquète avec un clic audible. Veuillez que le bac soit bien fermé.

Attention : l'ouverture d'aspiration doit être ouverte à tout moment et dénuée d'obstacles. Dans le cas contraire, le moteur surchauffe et peut être endommagé.

Remplacer et nettoyer le filtre à poussière :

Pour que l'aspirateur fonctionne toujours à la puissance maximale, videz le bac à poussière et nettoyez le filtre régulièrement.

1. Désactivez l'aspirateur.
2. Tenez l'aspirateur avec l'ouverture d'aspiration tournée vers le haut.
3. Actionnez une fois la touche de vidage rapide et videz le bac à poussière.
4. Saisissez à présent l'unité de filtre et sortez l'unité (#10). Vous êtes à présent en mesure de nettoyer le bac avec un chiffon légèrement humide.

ÉCHANGE/NETTOYAGE DU FILTRE :

1. Assurez-vous que l'appareil est désactivé.
2. Retirez les salissures du bac à poussière.
3. Retirez maintenant le filtre en acier inoxydable du bac en le tournant légèrement vers la gauche pour le déverrouiller puis sortez-le en le tournant (#10).
4. Séparer le filtre : maintenez la poignée avec la pouce et l'index et tournez le filtre en acier inoxydable un peu vers la gauche, en séparant ainsi les filtres. Vous pouvez à présent retirer le filtre Hepa et nettoyer les filtres.
5. Insérer un nouveau filtre Hepa : pour mettre un nouveau filtre Hepa en place, insérez-le dans le filtre en acier inoxydable (veillez alors aux supports à l'intérieur du filtre en acier inoxydable) (#11b). Faites à présent pivoter le filtre dans le sens des aiguilles d'une montre jusqu'à ce qu'il s'enclenche de manière audible. Remettez maintenant le filtre en acier inoxydable dans l'aspirateur avec une légère rotation.

Nous recommandons de remplacer le filtre Hepa en cas de perte d'aspiration sensible, d'odeurs nauséabondes ou d'encrassement visible.

Remarque importante : ne nettoyez pas le filtre à la machine à laver et laissez-le sécher exclusivement à l'air. N'utilisez pas de sèche-cheveux pour le séchage. N'utilisez JAMAIS l'aspirateur sans le filtre à poussière en place.

NETTOYAGE :

Avant tout nettoyage, assurez-vous que l'alimentation électrique de l'appareil est débranchée et que celui-ci est désactivé.

Vous trouvez ci-dessous les recommandations de nettoyage pour les divers composants :

Station de charge : essuyez avec un chiffon en coton doux et humide (avec de l'eau ou un détergent neutre), sans que l'eau ou le détergent ne pénètrent et ne causent de dommages.

Filtre Hepa (#11a) :

1. Tapotez doucement le filtre pour le vider ou nettoyez-le avec une brosse douce. Nettoyez TOUJOURS le filtre après avoir aspiré des poussières fines comme par ex. de la farine.
2. Nettoyez le filtre sous l'eau courante et laissez-le sécher complètement jusqu'à la prochaine utilisation. Ne jamais insérer un filtre humide !

Filtere en acier inoxydable (#10):

Utilisez un chiffon humide pour nettoyer le filtre en acier inoxydable ou rincez-le à l'eau courante. Le filtre doit être complètement sec avant d'être inséré dans l'appareil.

Nettoyage de la brosse cylindrique (#7a-b):

Pour que l'aspirateur fonctionne toujours à la puissance maximale, il est nécessaire de nettoyer régulièrement la brosse cylindrique.

1. Ouvrez le couvercle de la brosse cylindrique et retirez celle-ci.
2. Nettoyer avec précaution la brosse des poils et de la poussière.

RANGEMENT :

Lorsqu'il n'est pas utilisé, l'appareil doit être rangé dans un endroit frais et sec où il n'est pas exposé aux rayonnements directs du soleil ni à l'humidité. Utilisez la station de charge pour ranger l'aspirateur, y compris les accessoires.

CARACTÉRISTIQUES TECHNIQUES:

Puissance moteur : 250 W

Batterie : 1x Lithium-Ions 22,2 V = 2200 mAh 48,84 Wh,

accu amovible Volume du bac à poussière : 0,6 l

Durée de charge : env. 4-5 heures

Filtrage : entrée HEPA & filtre métallique ;

éponge de sortie vide : 10/14/23 kpa

Bruit : < 85 dB

Bloc d'alimentation / adaptateur : entrée : 100-240 V ~ 50/60 Hz 0,4A

sortie : 27 V = 0,5 A 13,5 W

Filtere de recharge et accu de recharge :

Vous trouverez des compléments adaptés auprès de : nos lignes de commande gratuites au **0800 400 66 50 (DE/AT)** ou **0800 400 66 5 (CH)**, ainsi qu'en ligne sur www.medishop.tv

DÉPANNAGE :

Remarque : si vous constatez un des problèmes suivants, merci de désactiver immédiatement l'appareil pour ne pas l'endommager et éviter d'autres détériorations.

PROBLÈME	CAUSE POSSIBLE	SOLUTION POSSIBLE
L'aspirateur à main ne fonctionne pas.	<ol style="list-style-type: none">1. Décharger l'accu.2. Accu vide (l'accu n'a pas de charge).3. La fiche entre l'aspirateur et le chargeur est encrassée.4. Pas de courant dans la prise qui alimente le transformateur.5. Le chargeur est branché.6. Le filtre n'est pas inséré correctement.	<ol style="list-style-type: none">1. Chargez l'appareil.2. Nettoyez la fiche des salissures.3. Contrôlez le fusible ou l'interrupteur, remplacer le fusible/ réinitialiser l'interrupteur.4. Débranchez le chargeur.5. Insérez le filtre correctement.6. Appelez la ligne d'assistance de commande.
L'aspirateur à main ne peut pas absorber de poussière. La force d'aspiration faiblit.	<ol style="list-style-type: none">1. Le bac à poussière est plein.2. Le filtre à poussière doit être nettoyé ou remplacé.3. Il est nécessaire de charger l'aspirateur.	<ol style="list-style-type: none">1. Vider le bac à poussière.2. Retirez le bac à poussière, contrôlez s'il y a des objets dans l'entrée d'air et retirez-les. Nettoyez le filtre à poussière ou remplacez-le.3. Chargez l'appareil.
Fuite de poussière de l'aspirateur à main.	<ol style="list-style-type: none">1. Le bac à poussière est plein.2. Le filtre à poussière n'est pas installé correctement.3. Le filtre à poussière est endommagé.	<ol style="list-style-type: none">1. Vider le bac à poussière.2. Lisez les instructions d'installation pour le filtre à poussière.3. Remplacer le filtre à poussière.
L'accu ne peut pas être chargé.	<ol style="list-style-type: none">1. Contrôlez tous les branchements et vérifiez si l'accu est correctement en place.2. L'accu est arrivé en fin de vie.	Appelez la ligne d'assistance de commande.

IMPORTANTI AVVERTENZE DI SICUREZZA:

Durante l'utilizzo dell'aspirapolvere a bastone è necessario osservare sempre le precauzioni di sicurezza di base.

Leggere tutte le istruzioni prima di utilizzare l'aspirapolvere!



LEGGERE ATTENTAMENTE LE ISTRUZIONI
PER L'USO PRIMA DI METTERE IN FUNZIONE
L'APPARECCHIO

AVVERTENZE DI SICUREZZA

Leggere attentamente queste istruzioni prima dell'uso.

Si prega di seguire attentamente queste istruzioni, un uso improprio può causare lesioni e danni all'apparecchio.

AVVERTENZE:

Le piccole parti contenute in questa scatola non devono essere utilizzate come giocattoli; tenere sempre i sacchetti di plastica lontano da neonati e bambini - rischio di soffocamento.

III. Alimentazione elettrica

1. Si prega di non utilizzare nessun altro tipo di alimentazione di collegamento per questo apparecchio.
2. Se il cavo o la spina risultassero danneggiati, si prega di non utilizzare più questo prodotto. Si prega di contattare il nostro servizio clienti per la sostituzione.
3. Non estrarre mai l'alimentatore dalla presa per il cavo, ma utilizzare sempre la spina.
4. Tenere l'apparecchio, il cavo, l'adattatore di alimentazione e la stazione di stoccaggio lontano da superfici calde e dal fuoco.
5. La stazione di stoccaggio è adatta al montaggio a parete.
6. Non lasciare l'apparecchio incustodito durante il funzionamento.
7. Non inserire deliberatamente alcun oggetto nell'aspirapolvere.
8. Assicurarsi che le mani siano asciutte quando si scollega il cavo: rischio di scosse elettriche!

IV. Batteria:

9. Si prega di rimuovere la batteria una volta che è completamente carica per evitare una riduzione della durata di vita e un calo delle prestazioni.
10. Non aprire e/o smontare mai l'apparecchio da soli - Contattare il nostro servizio clienti in caso di problemi.
11. Tenere l'apparecchio lontano dal fuoco - rischio di esplosione
12. Non conservare la batteria in un luogo umido o caldo.

V. Ambiti di utilizzo e di applicazione:

13. Questo prodotto è adatto solo per uso domestico e non deve essere utilizzato all'aperto. È vietato anche l'uso commerciale.
14. Non può essere utilizzato su indumenti, dita, testa, capelli, persone o animali (ad eccezione delle spazzole per peli di animali).
15. Si tratta di un apparecchio elettronico - Per evitare il malfunzionamento dell'apparecchio, non esporlo alla pioggia, all'acqua, al calore o all'umidità eccessivi (ad es. bagno, lavanderia, ecc.).
16. L'apparecchio aspira aria durante il funzionamento: tenere capelli

o indumenti lontani dalle aperture per evitare un'aspirazione involontaria.

17. Non aspirare mai i liquidi.
18. Non utilizzare l'apparecchio in un ambiente potenzialmente pericoloso ad esempio vicino a impianti di gas, serbatoi di olio, prodotti chimici e altre sostanze infiammabili ed esplosive; non utilizzare questo apparecchio per raccogliere cenere, sigarette o fiammiferi accesi - pericolo di incendio.
19. Non aspirare il cemento o altri materiali a pori fini e corrosivi.
20. Utilizzare l'aspirapolvere solo se entrambi i filtri sono montati correttamente.
21. Non coprire mai le aperture di ventilazione dell'apparecchio durante il funzionamento.
22. Non versare liquidi nell'alloggiamento dell'apparecchio.
23. Non utilizzare l'apparecchio se le parti sono incrinates o il cavo è danneggiato.

VI. Altro:

24. Questo apparecchio può essere utilizzato da bambini a partire dagli 8 anni di età e da persone con ridotte capacità fisiche, sensoriali o mentali o con mancanza di esperienza e conoscenza, a condizione che abbiano ricevuto supervisione o istruzioni sull'uso dell'apparecchio in modo sicuro e che comprendano i pericoli connessi. I bambini non devono giocare con l'apparecchio. La pulizia e la manutenzione dell'utente non devono essere eseguite dai bambini senza supervisione.

UTILIZZO:

Prima del primo utilizzo: rimuovere tutto il materiale d'imballaggio e le pellicole protettive. Non rimuovere la targhetta sul prodotto. Controllare che la fornitura sia completa e assicurarsi che non vi siano danni al prodotto e che sia montato correttamente. <p>In caso di danni, non utilizzare l'apparecchio e contattare il nostro servizio di assistenza clienti (vedere i dettagli alla fine di queste istruzioni per l'uso).

ASSEMBLAGGIO DELLE SINGOLE PARTI:

Collegare la spazzola turbo al tubo di aspirazione (#3):

Collegare il tubo di aspirazione alla spazzola turbo, spingerla fino a sentire un "clic": la spazzola è ora fissata in posizione. **Info:** la spazzola per pavimenti è adatta a tutti i tipi di pavimento, compresi i tappeti e i pavimenti duri. È dotata di una funzione antigroviglio e di una funzione autoportante.

Nota: l'apparecchio è dotato di una pratica funzione di snodo per aspirare senza fatica sotto armadi, tavoli, mobili imbottiti, ecc.) Per attivare la funzione di snodo, premere il tasto come indicato nella figura #13a. Quando non è più necessario, è sufficiente farlo scattare in posizione.

UTILIZZO DI ACCESSORI:

Nota: Può essere utilizzato con o senza tubo di aspirazione.

Ugello per fughe e ugello a spazzola 2 in 1 (#4a)

1. Spingere l'accessorio desiderato fino all'arresto nell'apertura di aspirazione dell'apparecchio.
Ugello per fughe: pulizia di giunzioni, modanature di poltrone, auto, angoli, ecc. ugello a spazzola 2 in 1: pulizia di divani, poltrone, tiragraffi, letti per animali domestici, superfici sensibili, ecc.
2. Accendere l'apparecchio al livello di potenza desiderato. Per la pulizia

- dei mobili imbottiti si consiglia l'impostazione della velocità più bassa.
3. Spegnerne l'aspirapolvere dopo l'uso e rimuovere l'ugello. Rimuovere i residui di sporco, ad esempio capelli e lanugine, dall'ugello a spazzola (#4b) subito dopo l'uso.

Inserimento della batteria (#5)

Prima di iniziare a utilizzare il nuovo aspirapolvere, è necessario inserire la batteria, fornita separatamente nella confezione. Seguire le seguenti istruzioni per inserire la batteria in modo sicuro e corretto:

1. Preparazione della batteria: togliere la batteria dalla confezione e rimuovere eventuali pellicole protettive o tappi dai contatti.
2. Preparare l'aspirapolvere: prima di inserire la batteria, assicurarsi che l'aspirapolvere sia spento.
3. Inserire la batteria:
 - Posizionare la batteria sulle guide e spingerla nell'apparecchio finché non scatta in posizione.
 - Per rilasciare la batteria, premere il tasto di rilascio al centro della batteria. (#6d)

Montaggio del supporto a parete (#6):

Nota: scegliere un luogo fresco e asciutto per l'installazione, possibilmente senza luce solare diretta.

Avvitare il supporto a parete con le viti in dotazione come indicato nella figura (#6a). Assicurarsi che sia montato correttamente come mostrato nell'illustrazione (#6b).

Utilizzate il pratico supporto a parete (#14) per riporre e caricare contemporaneamente l'apparecchio e gli accessori.

Consiglio: posizionare il supporto a parete vicino a una presa di corrente.

CARICARE:

Quando il prodotto è completamente carico, la spia luminosa sul display si illumina di verde (#2b). Quando la spia luminosa lampeggia in verde, indica che la potenza sta diminuendo. L'aspirapolvere deve essere ricaricato al più tardi quando il funzionamento si interrompe. L'apparecchio offre due opzioni per questo scopo:

Infilare tramite supporto a parete:

1. Assicurarsi che l'apparecchio sia spento.
2. Inserire il cavo di rete nella presa di ricarica del supporto a parete (#6b). Collegare l'adattatore di alimentazione ad una presa di corrente. La spia luminosa sul display inizialmente lampeggia in rosso e poi diventa verde. Lo stato di carica viene visualizzato sul display anche come percentuale.

Filo tramite cavo di ricarica:

1. Assicurarsi che l'apparecchio sia spento.
2. Collegare il cavo di rete alla presa di carica della batteria (#6c) e collegare l'adattatore di corrente a una presa. Durante il processo di carica, l'indicatore luminoso sulla batteria lampeggia in blu; quando è completamente carica, si illumina in blu in modo continuo.

Informazioni generali sul display prima e durante il processo di carica:

- Non appena la batteria è scarica, l'indicatore LED lampeggia in verde

e poi diventa rosso. Si prega di caricare l'apparecchio il più presto possibile.

Durante il processo di carica, l'indicatore LED e l'indicatore di carica della batteria lampeggiano prima in rosso e poi in verde a partire da un livello di carica del 3% lampeggia (tempo di ricarica: circa 3-4 ore). Non appena la batteria è completamente carica, l'indicatore si illumina di verde in modo continuo, il display visualizza il 100% e l'apparecchio può essere scollegato dall'alimentazione (solo quando si carica nel supporto a parete!). Arresto automatico della carica quando la batteria è piena.

Note:

- Se l'apparecchio non viene utilizzato per un periodo di tempo prolungato, il livello di carica della batteria diminuisce continuamente; si prega di ricaricare la batteria una o due volte ogni sei mesi.

L'aspirapolvere non può essere utilizzato durante il processo di ricarica e non può essere acceso.

Accendere e spegnere e regolare l'alimentazione (#2b):

1. Accensione: Premere il tasto di on/off per accendere l'aspirapolvere. Il display mostra il livello di carica in percentuale e una spia luminosa verde. L'apparecchio funziona a velocità media. Nota: Dopo aver premuto il tasto on/off, si verifica un ritardo di 1-2 secondi prima che il motore sviluppi tutta la sua potenza. Si tratta di una misura di protezione e non rappresenta un difetto.
Nota: premere tre volte il tasto del livello di velocità per passare alla modalità automatica.
2. Modifica delle prestazioni: premere una volta il tasto del livello di velocità (tasto con il simbolo del cerchio) per attivare il livello di velocità superiore. Per passare al livello di velocità successivo, premere nuovamente il tasto del livello di velocità.
3. Spegnimento: premere nuovamente il tasto on/off per spegnere l'apparecchio. Il LED di funzionamento si spegne insieme all'apparecchio.

*Nota: AUTO: sofisticato sensore per la regolazione automatica della potenza di aspirazione - riconosce il grado di sporcizia e il tipo di pavimento e regola la potenza di conseguenza per una pulizia efficiente e a batteria.

SVUOTARE IL CONTENITORE DI RACCOLTA DELLA POLVERE:

Nota: Per evitare intasamenti e cali di potenza di aspirazione, si consiglia di svuotare il contenitore della polvere dopo ogni utilizzo.

Svuotamento rapido:

1. Spegnerne l'apparecchio.
2. Tenere l'aspirapolvere sopra un bidone della spazzatura con l'apertura di aspirazione rivolta verso il basso.
3. Premere il tasto di svuotamento rapido sul contenitore per svuotare comodamente il contenitore di raccolta della polvere.
4. Ripiegare bene il coperchio del contenitore di raccolta della polvere in alto, fino a quando non scatta in posizione. Assicurarsi che il contenitore sia ben sigillato.

Attenzione: L'apertura di aspirazione deve essere sempre aperta e libera da ostacoli. In caso contrario, il motore si surriscalda e può subire danni.

Sostituzione e pulizia del filtro della polvere:

Per garantire che l'aspirapolvere funzioni sempre al meglio, svuotare il contenitore della polvere e pulire regolarmente il filtro.

1. Spegnerne l'aspirapolvere.
2. Tenere l'aspirapolvere con l'apertura di aspirazione rivolta verso l'alto.
3. Premere una volta il tasto di svuotamento rapido e svuotare il contenitore della polvere.
4. A questo punto afferrare l'unità filtro ed estrarla (#10). Ora è possibile pulire il contenitore con un panno leggermente umido

SCAMBIO/PULIZIA DEL FILTRO:

1. Assicurarsi che l'apparecchio sia spento.
2. Rimuovere lo sporco dal contenitore della polvere.
3. Rimuovere ora il filtro in acciaio inox dal contenitore ruotandolo leggermente verso sinistra per sbloccarlo ed estraendolo (#10).
4. Separare i filtri: tenendo la griglia con il pollice e l'indice, ruotare leggermente il filtro in acciaio inox verso sinistra per separare i filtri. Ora è possibile rimuovere il filtro Hepa o pulire i filtri.
5. Per inserire un nuovo filtro Hepa, inserirlo nel filtro in acciaio inox (fare attenzione alle staffe all'interno del filtro in acciaio inox) (#11b). Ora ruotare il filtro in senso orario fino a quando non scatta in posizione. Ora reinserire il filtro in acciaio inox nell'aspirapolvere con una leggera rotazione.

In caso di evidente perdita di aspirazione, odori sgradevoli o sporco visibile, si consiglia di sostituire il filtro hepa.

Nota importante: non pulire i filtri in lavatrice e lasciarli asciugare all'aria. Non utilizzare l'asciugacapelli per l'asciugatura. Non utilizzare MAI l'aspirapolvere senza il filtro della polvere.

PULIZIA:

Prima di ogni pulizia, assicurarsi che l'apparecchio sia scollegato dall'alimentazione elettrica e spento.

Qui di seguito trovate i consigli di pulizia per i vari componenti:

Stazione di ricarica: pulire con un panno di cotone umido e morbido (con acqua o un detergente neutro) senza far penetrare l'acqua o il detergente e senza causare danni.

Filtro Hepa (#11a):

1. Picchiettare delicatamente il filtro o pulirlo con una spazzola morbida. Pulire SEMPRE il filtro dopo aver assorbito le polveri sottili, come ad es. come la farina.
2. Pulire il filtro sotto l'acqua corrente e lasciarlo asciugare completamente fino all'utilizzo successivo. Non utilizzare mai un filtro umido!

Filtro in acciaio inox (#10):

Usare un panno umido per pulire il filtro in acciaio inox o sciacquarlo sotto l'acqua corrente. Il filtro deve essere completamente asciutto prima di essere inserito nell'apparecchio.

Pulizia della spazzola a rullo (#7a-b):

La spazzola a rullo deve essere pulita regolarmente per garantire che l'aspirapolvere funzioni sempre al meglio.

1. Aprire il coperchio della spazzola a rullo e rimuoverlo.
2. Pulire accuratamente la spazzola per rimuovere peli e polvere.

CONSERVAZIONE:

Quando non viene utilizzato, collocare l'apparecchio in un luogo fresco e asciutto, non esporlo alla luce diretta del sole o all'umidità. Utilizzate la stazione di ricarica per riporre l'aspirapolvere e gli accessori.

DATI TECNICI:

Potenza del motore: 250W

Batteria: 1x ioni di litio 22,2V = 2200mAh 48,84Wh, batteria rimovibile

Volume del contenitore della polvere: 0,6 litri

Tempo di ricarica: circa 4-5 ore

Filtrazione: filtro HEPA e filtro metallico in ingresso; aspirazione a spugna in uscita: 10/14/23 kpa

Rumore: ≤85dB

Alimentazione /Adattore: Input: 100-240V~ 50/60Hz 0,4A

Output: 27V = 0,5A 13,5W

Filtro e batteria di ricam:

È possibile trovare componenti aggiuntivi adatti tramite: i numeri verdi **0800 400 66 50 (DE/AT)** oppure **0800 400 66 5 (CH)**, nonché online su www.mediashop.tv

RISOLUZIONE DEI PROBLEMI:

Nota: se si verifica uno dei seguenti problemi, spegnere immediatamente l'apparecchio per evitare di danneggiarla ed evitare ulteriori danni.

PROBLEMA	POSSIBILE CAUSA	POSSIBILE SOLUZIONE
L'aspirapolvere manuale non funziona.	<ol style="list-style-type: none">1. Scaricare la batteria.2. Batteria scarica (la batteria non mantiene la carica).3. La spina tra l'aspirapolvere e il caricabatterie è sporca.4. Manca la corrente nella presa che alimenta il trasformatore.5. Il caricabatterie è collegato.6. Il filtro non è inserito correttamente.	<ol style="list-style-type: none">1. Ricaricare l'apparecchio.2. Pulire la spina dalla sporcizia.3. Controllare il fusibile o l'interruttore automatico, sostituire il fusibile/ripristinare l'interruttore automatico.4. Scollegare il caricabatterie5. Inserire il filtro correttamente.6. Chiamare la hotline per gli ordini.
L'aspirapolvere manuale non è in grado di raccogliere la polvere. La potenza di aspirazione diventa debole.	<ol style="list-style-type: none">1. Il contenitore della polvere è pieno.2. Il filtro della polvere deve essere pulito o sostituito.3. L'aspirapolvere deve essere caricato.	<ol style="list-style-type: none">1. Svuotare il contenitore della polvere.2. Rimuovere il filtro della polvere e controllare se ci sono oggetti nell'ingresso dell'aria e rimuoverli. Pulire o sostituire il filtro della polvere.3. Ricaricare l'apparecchio.
Perdita di polvere dall'aspirapolvere manuale.	<ol style="list-style-type: none">1. Il contenitore della polvere è pieno.2. Il filtro della polvere non è installato correttamente.3. Il filtro della polvere è danneggiato.	<ol style="list-style-type: none">1. Svuotare il contenitore della polvere.2. Leggere le istruzioni per l'installazione del filtro antipolvere.3. Sostituire il filtro della polvere.
La batteria non può essere caricata.	<ol style="list-style-type: none">1. Controllare tutti i collegamenti e assicurarsi che la batteria sia inserita correttamente.2. La batteria ha raggiunto la fine della sua vita utile.	Chiamare la hotline per gli ordini.

NL

BELANGRIJKE VEILIGHEIDSINSTRUCTIES:

Neem altijd de basisveiligheidsmaatregelen in acht bij het gebruik van een stofzuiger.

Lees alle instructies voor u uw stofzuiger gebruikt!



LEES DE GEHELE GEBRUIKSAANWIJZING VOORDAT U HET APPARAAT MONTEERT EN HET APPARAAT IN BEDRIJF NEEMT..

VEILIGHEIDSINSTRUCTIES

Lees a.u.b. deze handleiding zorgvuldig vooral het apparaat te gebruiken. Volg deze instructies zorgvuldig op, onjuist gebruik kan leiden tot verwondingen en schade aan het apparaat.

WAARSCHUWINGEN:

Kleine onderdelen in deze doos mogen niet als speelgoed worden gebruikt, houd plastic zakken altijd uit de buurt van baby's en kinderen - verstikkingsgevaar.

III. Voeding

1. Gebruik geen andere aangesloten belasting voor dit apparaat.
2. Gebruik dit product niet meer als de kabel of stekker beschadigd blijkt te zijn. Neem desgevallend contact op met onze klantenservice voor de vervanging.
3. Trek de voeding nooit aan de kabel uit het stopcontact, maar gebruik altijd de stekker.

4. Houd het apparaat, de kabel, stroomadapter en opslagstation uit de buurt van hete oppervlakken en vuur.
5. Het opslagstation is geschikt voor wandmontage.
6. Laat het apparaat tijdens het gebruik niet onbeheerd achter.
7. Steek niet opzettelijk voorwerpen in de stofzuiger.
8. Let erop dat uw handen droog zijn wanneer u de kabel loskoppelt - Gevaar voor elektrische schok!

IV. Batteria:

9. Verwijder de accu zodra deze volledig is opgeladen om een kortere levensduur en verminderde prestaties te voorkomen.
10. Open en/of demonteer het apparaat nooit zelf - Neem bij problemen contact op met onze klantenservice.
11. Houd het apparaat uit de buurt van vuur - Explosiegevaar
12. Open de behuizing niet; bewaar de accu niet op een vochtige of hete plaats.

V. Toepassingsgebieden & gebruik:

13. Dit product is alleen voor huishoudelijk gebruik en mag niet buitenshuis of commercieel worden gebruikt. Ook een commercieel gebruik is verboden.
14. Het mag niet worden gebruikt op kleding, vingers, hoofd, haar, personen of dieren (met uitzondering van haarborstels voor dieren).
15. Het is een elektronisch apparaat; stel het apparaat niet bloot aan regen, water, overmatige hitte of vocht (bijv. badkamer, wasruimte enz.) om storingen aan het apparaat te voorkomen.
16. Het apparaat zuigt lucht aan terwijl het in werking is - houd haar

of kleding uit de buurt van de openingen om te voorkomen dat ze ongewenst in het apparaat worden gezogen.

17. Zuig in geen geval vloeistoffen op.
18. Gebruik het apparaat niet in een potentieel gevaarlijke omgeving bijv. in de buurt van gasinstallaties, olietanks, chemicaliën en andere brandbare en explosieve stoffen; gebruik dit apparaat niet om as, brandende sigaretten of lucifers op te rapen – brandgevaar.
19. Zuig geen cement of andere bijtende stoffen met fijne poriën op.
20. Gebruik de stofzuiger alleen als beide filters correct zijn geplaatst.
21. Bedek tijdens gebruik nooit ventilatieopeningen in het apparaat.
22. Vul geen vloeistoffen in de behuizing van het apparaat.
23. Gebruik het apparaat niet wanneer delen scheuren vertonen of de kabel beschadigd is

VI. Overige:

24. Dit apparaat kan worden gebruikt door kinderen van 8 en ouder, en door personen met verminderde lichamelijke, zintuiglijke of mentale vermogens, of met gebrek aan ervaring en kennis, als zij onder toezicht staan of worden geïnstrueerd over het veilige gebruik van het apparaat en de gevaren begrijpen die daaruit voortvloeien. Kinderen mogen niet met het apparaat spelen. Reiniging en gebruikersonderhoud mogen niet zonder toezicht door kinderen worden uitgevoerd.

GBRUIK:

Voor het eerste gebruik: verwijder al het verpakkingsmateriaal en de beschermfolies. Verwijder het typeplaatje op het product niet. Controleer of de inhoud van het pakket compleet is en zorg ervoor dat er geen schade is aan het product en dat het correct is gemonteerd. Gebruik het apparaat in geval van schade niet en neem contact op met onze klantenservice (zie details aan het einde van deze gebruiksaanwijzing).

ASSEMBLAGE VAN DE AFZONDERLIJKE ONDERDELEN:

Sluit de turboborstel aan op de zuigbuis (#3):

Sluit de zuigbuis aan op de turboborstel, druk hem in tot u een "klik" hoort, de borstel zit nu vast. **Info:** De vloerborstel is geschikt voor alle soorten vloeren, inclusief tapijt en harde vloeren. Het is uitgerust met een anti-kliifunctie en een zelf-standende functie.

Hinweis: uw apparaat is uitgerust met een praktische knikfunctie waarmee u moeiteloos onder kasten, tafels, gestoffeerde meubels en dergelijke kunt stofzuigen. Om de knikfunctie te activeren, drukt u op de knop zoals weergegeven in Afbeelding #13a. Als u de functie niet meer nodig hebt, klikt u het gewoon weer vast.

GBRUIK VAN TOEBEHOREN:

Opmerking: Kan met of zonder zuigbuis gebruikt worden.

Voegenmondstuk & 2-in-1-borstelmondstuk (#4a)

1. Schuif het gewenste opzetstuk tot aan de aanslag in de aanzuigopening van het apparaat.
Voegenmondstuk: reinigen van voegen, lijsten van stoelen, auto, hoeken, enz. 2-in-1 borstelmondstuk: reinigen van sofa, stoel, krabpalen, bedden voor huisdieren, gevoelige oppervlakken, enz.
2. Schakel het apparaat aan op het gewenste vermogensniveau. Voor het reinigen van gestoffeerde meubels adviseren wij het laagste vermogensniveau.
3. Schakel de stofzuiger na gebruik uit en neem het mondstuk af.

Verwijder direct na gebruik eventuele vuilresten, bijv. haar en pluïsjes uit de borstelkop (#4b).

Plaatsen van de accu (#5)

Voor u uw nieuwe stofzuiger in gebruik neemt, moet u de batterij plaatsen, die apart in de doos wordt geleverd. Volg deze stappen om de accu veilig en correct te plaatsen:

1. De accu voorbereiden: haal de accu uit de verpakking en verwijder eventuele beschermfolie of kapes van de contacten.
2. Bereid de stofzuiger voor: zorg ervoor dat de stofzuiger is uitgeschakeld voordat u de accu plaatst.
3. Accu plaatsen:
 - Plaats de accu op de geleiderails en duw hem in het apparaat totdat hij vastklikt.
 - Om de accu te ontgrendelen, drukt u op de ontgrendelknop in het midden van de accu. (#6d)

Montage op de muurbeugel (#6):

Opmerking: kies een koele, droge plaats voor de installatie, indien mogelijk zonder direct zonlicht.

Schroef de muurbeugel vast met de meegeleverde schroeven zoals aangegeven in de afbeelding (#6a). Zorg ervoor dat het correct gemonteerd is, zoals weergegeven in de afbeelding (#6b).

Gebruik de praktische muurbeugel (#14) om het apparaat en het toebehoren tegelijkertijd op te bergen en op te laden.

Tip: Plaats de wandbeugel in de buurt van een stopcontact.

OPLADEN:

Als het product volledig is opgeladen, brandt het indicatielampje op het scherm continu groen (#2b). Als het indicatorlampje groen knippert, geeft dit aan dat het vermogen afneemt. U moet de stofzuiger uiterlijk opladen wanneer de functie stopt. Daartoe biedt het apparaat u twee mogelijkheden:

Opladen via de muurbeugel:

1. Zorg ervoor dat het apparaat uitgeschakeld is.
2. Steek het snoer in de oplaadaansluiting van de muurbeugel (#6b).
Sluit de stroomadapter aan op een stopcontact. Het indicatielampje op het display knippert eerst rood en wordt dan groen. De laadstatus versijnt ook als percentage op het display.

Opladen via de laadkabel:

1. Zorg ervoor dat het apparaat uitgeschakeld is.
2. Sluit het netsnoer aan op de oplaadaansluiting van de accu (#6c) en sluit de voedingsadapter aan op een stopcontact. Tijdens het opladen knippert het indicatielampje op de batterij blauw; als de accu volledig is opgeladen, brandt het continu blauw.

Algemene informatie op het scherm voor en tijdens het opladen:

- Zodra de batterij bijna leeg is, knippert de led-indicator groen en wordt deze rood. Laad het apparaat dan zo snel mogelijk op.

Tijdens het opladen knipperen de led-indicator en de acculaadindicator eerst rood en vervolgens groen vanaf een oplaadniveau van 3% knipperen (laadduur: ca. 3-4 uur). Zodra de accu volledig is opgeladen, brandt de indicator continu groen, toont het scherm 100% en kan het

apparaat worden losgekoppeld van de voeding (alleen bij opladen in de wandhouder!). Automatische laadstop bij volle accu.

Opmerkingen:

- Als het apparaat langere tijd niet wordt gebruikt, zakt het laadniveau van de accu; gelieve de accu elke zes maanden één of tweemaal op te laden.

Tijdens het opladen kan de stofzuiger niet worden gebruikt of ingeschakeld.

In- en uitschakelen en vermogen regelen (#2b):

1. Inschakelen: activeer de in-/uitschakelknop om de stofzuiger in te schakelen. Het display toont het oplaadniveau in procenten en een groen indicatielampje. Het apparaat werkt op gemiddelde snelheid. Opmerking: nadat u de aan-/uitknop hebt ingedrukt, volgt een vertraging van 1-2 seconden tot de motor op vol vermogen werkt. Dit is een beveiligingsmaatregel en geen defect.

Opmerking: na 3 keer drukken op de snelheidsniveautoets bent u in de auto-modus.

2. Vermogen wijzigen: druk één keer op de snelheidsniveautoets (toets met cirkelsymbool) om het hogere snelheidsniveau te activeren. Druk nogmaals op de snelheidsniveautoets om naar het volgende snelheidsniveau te gaan.
3. Uitschakelen: druk opnieuw op de aan/uit-knop om het apparaat uit te schakelen. De bedrijfs-led schakelt uit samen het apparaat.

***Opmerking:** AUTO: geavanceerde sensor voor automatische aanpassing van de zuigkracht - herkent de mate van vervuiling en het vloertype en past de kracht hierop aan voor een efficiënte en accuvriendelijke reiniging.

STOFOPVANGBAK LEGEN:

Opmerking: Om verstoppingen en een afname van de zuigkracht te voorkomen, raden we aan de stofopvangbak na elk gebruik te legen.

Snelle lediging:

1. Schakel het apparaat uit.
2. Houd de stofzuiger met de aanzuigopening naar onder boven een afvallemmer.
3. Druk op de snelle ontledingsknop aan de bak om de stofopvangbak handig te ledigen.
4. Klap het deksel van de stofopvangbak weer stevig naar beneden totdat deze met een klikgeluid vastklikt. Let erop dat de bak goed gesloten is.

Let op: De zuigopening moet altijd open en vrij van obstakels zijn. Anders raakt de motor oververhit en kan deze beschadigd raken.

Vervangen en reinigen van het stoffilter:

Om ervoor te zorgen dat de stofzuiger altijd optimaal werkt, moet u de stofopvangbak legen en het filter regelmatig schoonmaken.

1. Schakel de stofzuiger uit.
2. Houd de stofzuiger met de zuigopening naar boven.
3. Druk eenmaal op de knop voor snelle lediging en verwijder de stofopvangbak.
4. Pak nu de filtereenheid en trek de eenheid eruit (#10). U kunt de container nu schoonmaken met een licht vochtige doek.

VERVANGING FILTER/REINIGING:

1. Let erop dat het apparaat uitgeschakeld is.
2. Verwijder het vuil uit de stofopvangbak.
3. Verwijder nu het roestvrijstalen filter uit de bak door het lichtjes naar links te draaien om het te ontgrendelen en het er dan uit te trekken (#10).
4. Filters uit elkaar halen: houd de greep vast met uw duim en wijsvinger en draai het roestvrijstalen filter iets naar links om de filters uit elkaar te halen. Nu kunt u de Hepa-filter verwijderen resp. reinigen.
5. Nieuwe Hepa-filter inbrengen: om een nieuwe Hepa-filter in te brengen, plaatst u deze in de roestvrij stalen filter (let hierbij op de houders aan de binnenkant van het roestvrij stalen filter) (#11b). Draai nu de filter vast naar rechts tot het hoorbaar vastklikt. Plaats nu het roestvrijstalen filter met een lichte draaibeweging terug in de stofzuiger.

Bij merkbaar verlies van zuigkracht, onaangename geurtjes of zichtbare vervuiling raden we aan het Hepa-filter te vervangen.

Belangrijke opmerking: reinig het filter niet in de wasmachine en laat het uitsluitend aan de lucht drogen. Gebruik geen haardroger om te drogen. Gebruik de stofzuiger NOOIT zonder geplaatste stoffilter.

REINIGING:

Zorg er voor het reinigen voor dat het apparaat is losgekoppeld van de voeding en is uitgeschakeld.

Hieronder volgen de aanbevelingen voor het reinigen van de verschillende onderdelen:

Laadstation: veeg af met een vochtige, zachte katoenen doek (met water of een neutraal reinigingsmiddel) zonder dat water of reinigingsmiddel binnendringt en schade veroorzaakt.

Hepa-filter (#11a):

1. Tik voorzichtig op het filter of maak het schoon met een zachte borstel. Reinig het filter STEEDS nadat u fijn stof zoals bv. meel opgezogen hebt.
2. Reinig het filter onder stromend water en laat het volledig drogen voordat u het weer in gebruik neemt. Plaats nooit een vochtig filter!

Roestvrij stalen filter (#10):

Gebruik een vochtig doek om het roestvrij stalen filter te reinigen of spoel het onder stromend water af. Het filter moet volledig droog zijn voor het in het apparaat geplaatst wordt.

Reiniging van de walsborstel (#7a-b):

De walsborstel moet regelmatig worden schoongemaakt om ervoor te zorgen dat de stofzuiger altijd optimaal werkt.

1. Open de afdekking van de walsborstel en verwijder ze.
2. Maak de borstel voorzichtig schoon om haar en stof te verwijderen.

OPSLAG:

Bewaar het apparaat op een koele en droge plaats wanneer het niet in gebruik is. Stel het niet bloot aan direct zonlicht of vocht. Gebruik het laadstation om de stofzuiger en het toebehoren in op te bergen.

TECHNISCHE GEGEVENS:

Motorvermogen: 250W

Accu: 1x lithium-ionen 22,2V= 2200mAh 48,84Wh, afneembare accu volume van de stofopvangbak: 0,6 l

Laadtijd: ca. 4-5 uur

Filtrering: inlaat HEPA & metalen filter;

uitlaatspons vacuüm: 10/14/23 kpa

Geluidsemissie: ≤85dB

Voedingseenheid/adapter: ingang: 100-240V~ 50/60Hz 0,4A

Uitgang: 27V= 0,5A 13,5W

Vervangfilter en -accu:

Geschikte aanvullingen zijn verkrijgbaar via: **0900 0299** (vacuity Nederland, € 0,35 per minuut) resp. **0900 422 33** (vanuit België, € 0,90 per gesprek) of via www.telsell.com

PROBLEEM OPLOSSEN:

Opn.: als u een van de volgende problemen ervaart, schakel het apparaat dan onmiddellijk uit om schade te vermijden of verdere schade te voorkomen.

PROBLEEM	MOGELIJKE OORZAAK	MOGELIJKE OPLOSSING
Handstofzuiger werkt niet.	<ol style="list-style-type: none">1. Accu leeg.2. Lege accu (accu heeft geen lading).3. De stekker tussen de stofzuiger en de oplader is vuil.4. Geen stroom in het stopcontact dat de transformator voedt.5. De oplader is ingeplugd.6. Het filter is niet juist geplaatst.	<ol style="list-style-type: none">1. Laad het apparaat op.2. Verwijder het vuil van de stekker.3. Controleer zekering of stroomonderbreker, vervang zekering/reset stroomonderbreker.4. Koppel de oplader los.5. Plaats het filter juist.6. Bel de bestelhotline.
De handstofzuiger kan geen stof opzuigen. Zuigkracht wordt zwak.	<ol style="list-style-type: none">1. De stofopvangbak is vol.2. Het stoffilter moet gereinigd of vervangen worden.3. De stofzuiger moet opgeladen worden.	<ol style="list-style-type: none">1. Stofopvangbak legen.2. Verwijder het stoffilter en controleer of er zich voorwerpen in de luchtinlaat bevinden en verwijder die desgevallend. Stoffilter reinigen of vervangen.3. Laad het apparaat op.
Stoflek uit de handstofzuiger.	<ol style="list-style-type: none">1. De stofopvangbak is vol.2. Het stoffilter is niet juist geïnstalleerd.3. Het stoffilter is beschadigd.	<ol style="list-style-type: none">1. Stofopvangbak legen.2. Lees de installatie-instructies voor het stoffilter.3. Stoffilter vervangen.
De accu kan niet geladen worden.	<ol style="list-style-type: none">4. Controleer alle aansluitingen en controleer of de accu juist geplaatst is.5. De accu is aan het einde van zijn levensduur.	Bel de bestelhotline.

HU

FONTOS BIZTONSÁGI ÚTMUTATÁSOK:

A porszívó használata során az alapvető biztonsági óvintézkedéseket mindig be kell tartani.

A porszívó használata előtt olvassa el az összes használati utasítást!



OLVASSA EL A TELJES HASZNÁLATI UTASÍTÁST MIELŐTT ELKEZDI AZ ÖSSZESZERELÉST ÉS A KÉSZÜLÉKET ÜZEMBE HELYEZTI.

BIZTONSÁGI TUDNIVALÓK

Kérjük, használat előtt olvassa el ezt az útmutatót.

Kérjük, pontosan tartsa be a jelen útmutatóban foglalt utasításokat, mert a szakszerűtlen kezelés személyi sérülésekhez és az eszköz károsodásához vezethet.

FIGYELMEZTETÉSEK:

A dobozban található apró alkatrészeket tilos játékszerként használni, a műanyag zacskót mindig tartsa távol csecsemőktől és gyermekektől – ez ugyanis fulladásveszélyt okozhat.

III. Áramellátás

1. Kérjük, ehhez az eszközhöz ne használjon egyéb csatlakozási teljesítményt.
2. Amennyiben a kábelen vagy a hálózati dugón sérülést tapasztal, kérjük, ne használja tovább a terméket. A csere ügyében forduljon ügyfélszolgálatunkhoz.
3. A hálózati részt soha ne a kábelnél fogva húzza ki a dugaszolóaljzatból, hanem mindig a dugót használja.
4. A készüléket, a kábelt, a hálózati adaptert és a tartóállomást tartsa távol forró felületektől és tűztől.
5. A tárolóállomás falra szerelhető.
6. Az készüléket működés közben ne hagyja felügyelet nélkül.

7. Ne dugjon készakarva semmilyen tárgyat a porszívóba.
8. A kábel kihúzásakor ügyeljen arra, hogy keze száraz legyen, áramütés veszélye fenyegetheti!

IV. Akkumulátor:

9. Kérjük, vegye ki az akkumulátort, ha teljesen feltöltődött, hogy elkerülje az élettartam lerövidülését és a teljesítmény csökkenését.
10. Soha ne nyissa ki és/vagy szedje szét a készüléket saját maga – bármilyen problémával forduljon ügyfélszolgálatunkhoz.
11. Tartsa a készüléket tűztől távol – robbanásveszély.
12. Az akkumulátort ne tárolja nedves vagy forró helyen.

IV. Alkalmazási területek és használat:

13. Ez a termék csak háztartási használatra alkalmas, tilos a szabadban használni. Ipari használata is tilos.
14. A ruházat, az ujjak, a fej, a haj, emberek vagy állatok tisztítására tilos használni (kivéve állatszór kefe).
15. Ez egy elektromos készülék; a készülék üzemzavarának elkerülése érdekében, tilos azt esőnek, víznek, nagy forráságnak vagy nedvességnek kitenni (pl. fürdőszoba, mosókonyha stb).
16. A készülék működése közben levegőt szív be – haját vagy ruházatát tartsa távol a nyílásoktól, hogy elkerülje azok akarattalan beszívását.
17. Folyadékokat semmi esetre se szívjon fel a készülékkel.
18. Ne használja a készüléket potenciálisan veszélyes környezetben, pl. gázberendezések, olajtartályok, vegyi anyagok és egyéb gyúlékony és robbanásveszélyes anyagok közelében; ezt a készüléket tilos hamu, égő cigaretta vagy gyufa felszívására használni – ezek tűzveszélyesek.
19. Tilos az eszközzel cementet vagy egyéb finomporú, maró hatású anyagokat felszívni.
20. A porszívót csak akkor használja, ha mindkét szűrő megfelelő módon van behelyezve.
21. Soha ne takarja le használat közben a készülék szellőzőnyílásait.
22. Ne töltsön semmilyen folyadékot az készülék házába.
23. Ne használja az eszközt, ha alkatrészein repedéseket, ill. a kábelen sérüléseket tapasztal.

VI. Egyéb tudnivalók:

24. Ezt a készüléket használhatják a 8 éven felüli gyermekek, a csökkent fizikai, érzékszervi vagy szellemi képességekkel rendelkező vagy tapasztalat- vagy tudáshiányos személyek, de csak felügyelettel, vagy ha oktatásban részesültek és megértették a készülék biztonságos használati módját és az abból fakadó veszélyt. Gyermekek nem játszhatnak a készülékkel. Gyermekek felügyelet nélkül nem végezhetnek tisztítást és felhasználói karbantartást az eszközön.

HASZNÁLAT:

Első használat előtt: távolítsa el minden csomagolóanyagot és védőfóliát. Ne távolítsa el a terméken található tipusábrát. Ellenőrizze, hogy a csomag tartalma hiánytalan-e, és győződjön meg róla, hogy vannak-e sérülések a terméken, és hogy megfelelő módon van-e összeszerelve. Sérülés esetén ne használja az eszközt, és forduljon vevőszolgálatunkhoz (ld. a részleteket ezen Használati útmutató végén).

AZ EGYES ALKATRÉSZEK ÖSSZESZERELÉSE:

A turbókefe csatlakoztatása a szívócsőhöz (#3):

Csatlakoztassa a szívócsövet a turbókefehez, nyomja be, amíg „kattanó” hangot nem hall, a kefe most már a helyén van. **Infó:** A padlókefe minden típusú padlóhoz, beleértve a szőnyeget és a kemény padlót is, alkalmas. Fel van szerelve összegabalyodás gátló funkcióval és önállóan állva marad.

Megjegyzés: A készülék praktikus csuklóval van felszerelve a szekrények, asztalok, kárpitozott bútorok stb. alatti könnyed porszívózáshoz.) A csukló funkció aktiválásához nyomja meg a #13a ábrán látható gombot. Ha már nincs rá szükség, egyszerűen pattintsa vissza a helyére.

TARTOZÉKOK ALKALMAZÁSA:

Megjegyzés: Szívócsővel vagy anélkül is használható.

Réstisztító szívófeje és 2 az 1-ben keféss végű szívófeje (#4a)

1. A kívánt szívófejet ütközésig nyomja bele a készülék szívónyílásába. Réstisztító szívófeje: rések, szegélyek, autó, sarkok stb. tisztítása. 2 az 1-ben keféss végű tisztítófeje: kanapék, ágyak, karomelésítő fák, állatfekhelyek, érzékeny felületek stb. tisztítása.
2. Kapcsolja a készüléket a kívánt teljesítményfokozatba. Kárpitozott bútorok tisztításához a legalacsonyabb sebességfokozatot ajánljuk.
3. Használat után kapcsolja ki a porszívót, és vegye le a szívófejet. Használat után azonnal távolítsa el a kefe fűvókájáról (#4b) a szennyeződésmaradványokat, pl. szőrszálakat és bolyhokat.

Az akkumulátor behelyezése (#5)

Mielőtt elkezdene használni új porszívóját, be kell helyeznie az akkumulátort, amely külön található a dobozban. Kérjük, kövesse az alábbi lépéseket az akkumulátor biztonságos és helyes behelyezéséhez:

1. Az akkumulátor előkészítése: Vegye ki az akkumulátort a csomagolásból, és távolítsa el az érintkezőkről az esetleges védőfóliát vagy kupakokat.
2. Készítse elő a porszívót: Győződjön meg róla, hogy a porszívó ki van kapcsolva, mielőtt behelyezi az akkumulátort.
3. Az akkumulátor behelyezése:
 - Helyezze az akkumulátort a vezetősínre, és tolja be a készülékbe, amíg be nem kattán a helyére.
 - Az akkumulátor kioldásához nyomja meg az akkumulátor közepén lévő kioldógombot. (#6d)

A fali konzol felszerelése (#6):

Megjegyzés: A telepítéshez válasszon hűvös, száraz, lehetőleg közvetlen napfénytől mentes helyet.

Csavarozza fel a fali konzolt a mellékelt csavarokkal, az ábrán (#6a) látható módon. Ügyeljen arra, hogy az ábra (#6b) szerint helyesen szerelje fel.

A praktikus fali tartó (#14) segítségével a készüléket a tartozékokkal együtt tárolhatja és töltheti fel.

Javaslat: A fali konzolt egy konnektor közelében szerelje fel.

FELTÖLTÉS:

Ha a termék teljesen feltöltődött, a kijelzőn lévő jelzőfény folyamatosan

zölden világít (#2b). Ha a jelzőlámpa zöld színnel villog, ez azt jelzi, hogy a teljesítmény csökken. A porszívót legkésőbb akkor kell feltöltenie, amikor ez a funkció leáll. A készülék erre két lehetőséget kínál:

Feltöltés a fali konzolon keresztül:

1. Győződjön meg róla, hogy a termék ki van-e kapcsolva.
2. Csatlakoztassa a hálózati kábelt a fali konzol töltőaljzatához (#6b). A hálózati adaptert csatlakoztassa egy dugaszolóaljzathoz. A kijelzőn lévő jelzőfény kezdetben pirosan villog, majd zöldre vált. A töltöttségi állapot megjelenik a kijelzőn százalékos formában is.

Töltés töltőkábelrel keresztül:

1. Győződjön meg róla, hogy a termék ki van-e kapcsolva.
2. Csatlakoztassa a hálózati kábelt az akkumulátor töltőaljzatához (#6c), és csatlakoztassa a hálózati adaptert egy dugaszolóaljzathoz. A töltési folyamat során az akkumulátor jelzőfénye kék színnel villog; amikor teljesen feltöltődött, folyamatosan kék színnel világít.

Általános információk a kijelzőn a töltési folyamat előtt és közben:

- Amint az akkumulátor teljesítménye gyengül, a LED-kijelző zöld színnel villog, majd pirosra vált. Kérjük, hogy ekkor az eszközt a lehető leggyorsabban töltsse fel.

A töltési folyamat során a LED-kijelző és az akkumulátor töltöttségi szintjének kijelzője először pirosan villog, majd 3%-os töltöttségi szinttől zöldre vált (töltési idő: kb. 3-4 óra). Amint az akkumulátor teljesen feltöltődött, a kijelző folyamatosan zöld színnel világít, a kijelzőn 100% jelenik meg, és a készülék leválasztható a tápegységről (csak a fali tartóban történő töltés esetén!). Automatikus töltésleállítás, ha az akkumulátor megtelt.

Tudnivalók:

- Ha az eszköz hosszabb ideig nem használja, az akkumulátor töltöttségi szintje folyamatosan csökken; kérjük, hogy az akkumulátort félévente egy-két alkalommal töltsse fel.

A porszívó a töltési folyamat alatt nem használható és nem kapcsolható be.

Be- és kikapcsolás, valamint a teljesítmény szabályozása (#2b):

1. Bekapcsolás: A porszívó bekapcsolásához nyomja meg a be/ki gombot. A kijelzőn a töltöttségi szint százalékos és egy zöld jelzőfényrel jelenik meg. A készülék közepes sebességgel működik. Megjegyzés: Miután megnyomta a Be/Ki gombot, 1-2 másodperces késleltetés van, mielőtt a motor kifejti teljes teljesítményét. Ez pusztán óvintézkedés, és nem a motor meghibásodását jelzi.
Megjegyzés: Nyomja meg 3-szor a sebességfokozat gombot az automatikus üzemmódra való átváltáshoz.
2. Teljesítmény változtatása: Nyomja meg egyszer a sebességfokozat gombot (kör szimbólummal ellátott gomb) a magasabb sebességfokozatra váltáshoz. A következő sebességszintre való átváltáshoz nyomja meg újra a sebességfokozat gombot.
3. Kikapcsolás: Az eszköz kikapcsolásához ismételtlen nyomja meg a Be-/Kikapcsoló gombot. A működést jelző LED a készülékkel együtt kikapcsol.

***Megjegyzés:** AUTO: Kifinomult érzékelő az automatikus szívóteljesítmény-beállításához – felismeri a szennyeződés mértékét és a

padló típusát, és ennek megfelelően állítja be a teljesítményt a hatékony és elemkímélő tisztítás érdekében.

A PORGYÚJTÓ TARTÁLY KIÜRÍTÉSE:

Tudnivaló: Az eldugulás és a szívási teljesítmény csökkenésének megakadályozása érdekében javasoljuk, hogy a porgyújtó tartályt minden használat után ürítse ki.

Gyorsürítés:

1. Kapcsolja ki a készüléket.
2. A porszívót a szívónyílással lefelé tartsa egy szemetesvödör fölé.
3. Nyomja meg a porgyújtó tartályon található gyorsürítő gombot a porgyújtó tartály kényelmes kiürítéséhez.
4. A porgyújtó tartály fedelét ezután erősen nyomja felfelé, míg kattanva vissza nem áll a helyére. Ügyeljen arra, hogy a tartály jól le legyen zárva.

Figyelem: A szívónyílásnak mindig nyitottnak és akadálymentesnek kell lennie. Ellenkező esetben a motor túlmelegszik és megsérülhet.

A porszűrő cseréje és tisztítása:

Annak érdekében, hogy a porszívó mindig csúcsteljesítményt nyújtson, rendszeresen ürítse ki a portartályt és tisztítsa meg a szűrőt.

1. Kapcsolja ki a porszívót.
2. A porszívót a szívónyílással felfelé tartsa.
3. Nyomja meg egyszer a gyorsürítés gombot, és ürítse ki a porgyújtó tartályt.
4. Most fogja meg a szűrőegységet és húzza ki (#10). Most már megtisztíthatja a tartályt egy enyhén nedves ruhával.

SZÜRŐCSERE/TISZTÍTÁS:

1. Ügyeljen arra, hogy az eszköz ki legyen kapcsolva.
2. Távolítsa el a szemetet a porgyújtó tartályból.
3. Most vegye ki a nemesacél szűrőt a tartályból úgy, hogy kissé balra fordítja, hogy kioldja, majd húzza ki (#10).
4. A szűrő szétválasztása: Fogja meg a fogantyút a hüvelyk- és mutatóujjával, és a nemesacél szűrőt kissé balra fordítva válassza szét a szűrőket. Most már el tudja távolítani a HEPA-szűrőt, ill. meg tudja tisztítani a szűrőket.
5. Új HEPA-szűrő behelyezése: Az új HEPA-szűrőt helyezze bele a nemesacél szűrőbe (a behelyezés során ügyeljen a nemesacél szűrő belsejében lévő tartószervezetre) (#11b). Ezután a szűrőt az óra járásával megegyező irányban addig forgassa, míg az hallhatóan be nem kattan a helyére. Most egy enyhé csavarással helyezze vissza a nemesacél szűrőt a porszívóba.

Ha érzékelhetően csökken a szívóerő, kellemetlen szagok vagy látható szennyeződések jelentkeznek, javasoljuk a HEPA-szűrő cseréjét.

Fontos megjegyzés: Ne tisztítsa a szűrőket mosógépben, és csak a levegőn hagyja megszáradni. Ne használjon hajszárítót a szárításhoz. SOHA se működtesse a porszívót a porszűrő nélkül.

TISZTÍTÁS:

Minden tisztítás előtt győződjön meg róla, hogy az eszköz le van-e választva a villamoshálózatról, és ki van-e kapcsolva. Az alábbiakban a tisztításra vonatkozó javaslatokat olvashatja a

különböző alkatrészekhez:

Töltőállomás: Nedves, puha pamutronggyal törölje le (vízzel vagy semleges tisztítószerekkel), anélkül, hogy a víz vagy a tisztítószert a készülékbe kerülne és károsodást okozna.

HEPA-szűrő (#11a):

- Óvatosan ütögesse ki a szűrőt, ill. puha kefével tisztítsa meg azt. A szűrőt MINDIG tisztítsa meg, ha finom port, pl. lisztet porszívózott fel a készülékkel.
- A szűrőt folyó vízben tisztítsa meg, és a következő használatig hagyja teljesen megszáradni. Soha ne tegyen nedves szűrőt a készülékbe!

Nemesacél szűrő (#10):

A nemesacél szűrő megtisztításához használjon nedves kendőt, vagy pedig folyó vízben öblítse ki. A szűrőnek teljesen meg kell száradnia, mielőtt azt a készülékbe helyezi.

A hengerkefe tisztítása (#7a-b):

Annak érdekében, hogy a porszívó mindig csúcsteljesítményt nyújtson, a hengerkefét rendszeresen tisztítani kell.

- Nyissa ki a hengerkefe fedelét, és vegye ki.
- Óvatosan tisztítsa meg a kefét a szőrtől és a portól.

HIBAELHÁRÍTÁS:

Megi.: Amennyiben az alábbi problémák bármelyikét tapasztalja, kérjük, azonnal kapcsolja ki a készüléket, hogy az ne sérüljön meg, és megakadályozza a további károsodásokat is.

PROBLÉMA	LEHETŐSÉGES OK	LEHETŐSÉGES MEGOLDÁS
A kézi porszívó nem működik.	<ol style="list-style-type: none">Akkumulátor lemerült.Üres akkumulátor (az akkumulátor nem tartja a töltést).A porszívó és a töltő közötti dugó piszkos.Nincs áram a transzformátort tápláló aljzatban.A töltő be van dugva.A szűrő nincs megfelelően behelyezve.	<ol style="list-style-type: none">Töltse fel a készüléket.Tisztítsa meg a dugót a szennyeződésektől.Ellenőrizze a biztosítékot vagy a megszakítót, cserélje ki a biztosítékot/állítsa vissza a megszakítót.Váltsa le a töltőt az áramhálózatról.Helyezze be a szűrőt helyesen.Hívja a rendelési forrádrót.
A kézi porszívó nem tudja befogadni a port. A szívóerő gyengül.	<ol style="list-style-type: none">A porgyűjtő tartály megtelt.A porszűrőt meg kell tisztítani vagy ki kell cserélni.A porszívót fel kell tölteni.	<ol style="list-style-type: none">Üritse ki a porgyűjtő tartályt.Távolítsa el a porszűrőt, és ellenőrizze, hogy a levegőbeömlő nyíláson nincsenek-e tárgyak, és távolítsa el azokat. Tisztítsa meg a porszűrőt.Töltse fel a készüléket.
Az akkumulátor nem tölthető.	<ol style="list-style-type: none">A porgyűjtő tartály megtelt.A porszűrő nincs megfelelően behelyezve.A porszűrő megsérült.	<ol style="list-style-type: none">Üritse ki a porgyűjtő tartályt.Olvassa el a porszűrő összeszerelési utasításait.Cserélje ki a porszűrőt.
Az akkumulátor nem tölthető.	<ol style="list-style-type: none">Ellenőrizze az összes csatlakozást, és győződjön meg arról, hogy az akkumulátor megfelelően van-e behelyezve.Az akkumulátor elérte élettartama végét.	Hívja a rendelési forrádrót.

TÁROLÁS:

Amennyiben a készüléket nem használja, állítsa hűvös és száraz helyre, ne tegye ki napsugárzásnak vagy nedvességnek. Használja a töltőállomást a porszívó és a tartozékok tárolására.

MŰSZAKI ADATOK:

Motor teljesítmény: 250 W

Akkumulátor: 1x lítium-ion 22,2 V = 2200 mAh 48,84 Wh, kivehető akkumulátor

Porgyűjtő tartály térfogata: 0,6 liter

Töltési idő: 4-5 óra

Szűrés: HEPA és fémszűrő bemenet; szívacsos vákuum kimenet: 10/14/23 kpa

Zaj: <85dB

Tápegység/adapter: Bemenet: 100-240 V, 50/60 Hz,

Kimenet: 27 V = 0,5 A 13,5 W

Cserezsűrő és akkumulátor:

Megfelelő kiegészítők az alábbi elérhetőségeken szerezhetők be:

06 96 961 186 (a helyi beszélgetés díjáért) vagy a következő honlapon www.medishop.hu

DŮLEŽITÁ BEZPEČNOSTNÍ UPOZORNĚNÍ:

Při používání vašeho tyčového vysavače je nutné vždy dodržovat základní bezpečnostní opatření.

Před použitím vysavače si přečtěte všechny pokyny!



PŘEČTĚTE SI CELÝ NÁVOD K POUŽITÍ PŘED ZAHÁJENÍM MONTÁŽE A PŘED SPUŠTĚNÍM PŘÍSTROJE.

BEZPEČNOSTNÍ UPOZORNĚNÍ

Před použitím si pečlivě přečtěte tento návod.

Dbejte na pokyny uvedené v této příručce - nesprávné zacházení může vést ke zranění nebo poškození přístroje.

UPOZORNĚNÍ:

Malé části obsažené v této krabici nejsou určeny na hrani.

Plastové sáčky uchovávejte mimo dosah kojenců a dětí - hrozí nebezpečí udušení.

III. Napájení

1. Nepoužívejte jiné napájení, než jaké je určeno pro toto zařízení.
2. Pokud je napájecí kabel nebo zástrčka poškozena, přístroj dále nepoužívejte. Obráťte se na náš zákaznický servis ohledně výměny.
3. Neodpojujte síťový adaptér tažením za kabel - vždy používejte zástrčku.
4. Zařízení, kabel, napájecí adaptér a nabíjecí stanici držte dál od horkých povrchů a otevřeného ohně.
5. Nabíjecí stanice je vhodná k montáži na stěnu.
6. Nenechávejte zařízení během provozu bez dozoru.
7. Nevkládejte do vysavače žádné předměty záměrně.
8. Při odpojování kabelu mějte suché ruce - hrozí nebezpečí úrazu elektrickým proudem!

IV. Akumulátor:

9. Po úplném nabití akumulátor vyjměte, abyste předešli zkrácení jeho životnosti a snížení výkonu.
10. Zařízení nikdy sami neotvírejte ani nerozebírejte - v případě problémů kontaktujte náš zákaznický servis.
11. Zařízení uchovávejte mimo dosah ohně - hrozí nebezpečí výbuchu.
12. Akumulátor neskladujte na vlhkých ani horkých místech.

V. Oblasti použití a použití:

13. Tento výrobek je určen pouze pro domácí použití a nesmí být používán venku. Také komerční využití je zakázáno.
14. Není povoleno používat výrobek na oblečení, prsty, hlavu, vlasy, osoby ani zvířata (s výjimkou kartáčů na zvířecí srst).
15. Jedná se o elektronické zařízení - nevystavujte jej dešti, vodě, vysokým teplotám ani vlhkosti (např. koupelna, prádelna), aby nedošlo k poruše.
16. Zařízení nasává během provozu vzduch - držte vlasy a oblečení dál od otvorů, aby nedošlo k nechtěnému nasátí.
17. Nikdy nevysávejte kapaliny.
18. Zařízení nepoužívejte v potenciálně nebezpečném prostředí, např. v blízkosti plynových zařízení, oteklých nádrží, chemikálií a jiných

hořlavých nebo výbušných látek. Zařízení nepoužívejte k vysávání popela, hořících cigaret nebo sirek - hrozí nebezpečí požáru.

19. Nevysávejte cement nebo jiné jemné, korozivní látky.
20. Vysavač používejte pouze tehdy, pokud jsou oba filtry správně nasazeny.
21. Nikdy nezakrývejte ventilační otvory během provozu.
22. Nevlévejte žádné kapaliny do těla přístroje.
23. Zařízení nepoužívejte, pokud některé části mají praskliny nebo pokud je poškozený kabel.

VI. Ostatní:

24. Toto zařízení mohou používat děti od 8 let a starší, stejně tak osoby se sníženými fyzickými, smyslovými nebo mentálními schopnostmi nebo s nedostatkem zkušeností a znalostí, pokud jsou pod dohledem nebo byly poučeny o bezpečném používání zařízení a rozumí s tím spojeným rizikům. Děti si nesmí s přístrojem hrát. Čištění a údržbu nesmí provádět děti bez dohledu.

POUŽITÍ:

Před prvním použitím: odstraňte veškerý obalový materiál a ochranné fólie. Typový štítek na výrobku neodstraňujte.

Zkontrolujte, zda je dodávka kompletní a ujistěte se, že produkt není poškozený a je správně sestaven.

V případě poškození zařízení nepoužívejte a obraťte se na náš zákaznický servis (podrobnosti najdete na konci tohoto návodu k použití).

SESTAVENÍ JEDNOTLIVÝCH ČÁSTÍ:

Připojení turbokartáče k sací trubici (#3):

Spojte sací trubici s turbokartáčem - zasuňte ji, dokud neuslyšíte „cvaknutí“, což znamená, že kartáč je pevně zajištěn. **Informace:** Podlahový kartáč je vhodný pro všechny typy podlah, včetně kobereců a tvrdých povrchů. Je vybaven funkcí proti zamotávání vlasů a samostatně stojící funkcí.

Poznámka: Vaše zařízení je vybaveno praktickým kloubovým mechanismem pro snadné vysávání pod skříněmi, stoly, čalouněným nábytkem atd. Pro aktivaci kloubové funkce stiskněte tlačítko podle obrázku #13a. Když ji již nepotřebujete, jednoduše zacvakněte zpět do původní polohy.

POUŽITÍ PŘÍSLUŠENSTVÍ:

Poznámka: Lze používat s nebo bez sací trubice.

Štěrbínová hubice a 2v1 kartáčová hubice (#4a)

25. Zasuňte požadovaný nástavec až nadoraz do sacího otvoru přístroje. Štěrbínová hubice: na čištění spár, soklů, aut, rohů apod. 2v1 kartáčová hubice: pro čištění pohovek, křesel, škrabadel, pelíšků pro zvířata, citlivých povrchů apod.
26. Zapněte zařízení na požadovaný výkonový stupeň. Pro čištění čalouněného nábytku doporučujeme nejnižší rychlostní stupeň.
27. Po použití vysavač vypněte a odejměte nástavec. Ihned po použití odstraňte zbytky nečistot (např. vlasy, chomáče) z kartáčové hubice (#4b).

Vložení akumulátoru (#5)

Před uvedením nového vysavače do provozu je nutné vložit akumulátor, který je dodán samostatně v balení. Postupujte podle těchto kroků pro bezpečné a správné vložení:

1. Příprava akumulátoru: Vyměňte akumulátor z obalu a odstraňte případné ochranné fólie nebo krytky z kontaktů.
2. Příprava vysavače: Ujistěte se, že je vysavač vypnutý, než vložíte akumulátor.
3. Vložení akumulátoru:
 - Nasaďte akumulátor na vodičí lišty a zasuněte ho, dokud nezacvakne na místo.
 - Pro vyjmutí akumulátoru stiskněte uvolňovací tlačítko uprostřed akumulátoru (#6d).

Montáž nástěnného držáku (#6):

Poznámka: Zvolte chladné a suché místo, nejlépe bez přímého slunečního záření, kde držák nainstalujete.

Příšroubujte nástěnný držák pomocí šroubů dodaných v balení podle obrázku (#6a).

Dbejte na správnou montáž podle ilustrace (#6b).

K uložení a současnému nabíjení zařízení včetně příslušenství použijte praktický nástěnný držák (#14).

Tip: Umístěte nástěnný držák blízko elektrické zásuvky.

NABÍJENÍ:

Když je produkt zcela nabitý, kontrolka na displeji svítí trvale zeleně (#2b). Pokud zelená kontrolka bliká, znamená to, že výkon klesá. Nejpozději ve chvíli, kdy se funkce zastaví, byste měli vysavač nabít. K tomuto účelu vám zařízení nabízí dvě možnosti nabíjení:

Nabíjení přes nástěnný držák:

1. Ujistěte se, že je zařízení vypnuté.
2. Zasuňte napájecí kabel do nabíjecího konektoru na nástěnném držáku (#6b). Připojte napájecí adaptér do elektrické zásuvky. Kontrolka na displeji nejprve bliká červeně a poté se změní na zelenou. Na displeji se zároveň zobrazí stav nabití v procentech.

Nabíjení přes nabíjecí kabel:

1. Ujistěte se, že je zařízení vypnuté.
2. Připojte napájecí kabel do nabíjecího konektoru akumulátoru (#6c) a adaptér zapojte do elektrické zásuvky. Během nabíjení modrá kontrolka na akumulátoru bliká, po úplném nabití svítí trvale modře.

Obecné informace o displeji před a během nabíjení:

- Jakmile je baterie slabá, LED kontrolka bliká zeleně a následně se změní na červenou. V takovém případě začnete zařízení co nejdříve nabíjet.

Během nabíjení nejprve bliká LED kontrolka i ukazatel nabití červeně, a od úrovně nabití 3 % přechází na zeleně blikání. (Doba nabíjení: cca 3–4 hodiny). Po úplném nabití: Kontrolka trvale svítí zeleně. Na displeji se zobrazí 100 %. Zařízení lze odpojit ze sítě (platí pouze při nabíjení přes nástěnný držák). Při plné baterii se nabíjení automaticky zastaví.

Upozornění:

- Pokud se zařízení delší dobu nepoužívá, stav nabití baterie se postupně snižuje. Doporučujeme baterii jednou až dvakrát za šest měsíců dobit.

Během nabíjení nelze vysavač používat a nelze jej zapnout.

Zapnutí / Vypnutí & regulace výkonu (#2b):

1. Zapnutí: Stiskněte tlačítko Zap./Vyp., čímž vysavač zapnete. Na displeji se zobrazí stav nabití v procentech a rozsvítí se zelená kontrolka. Přístroj se spustí na střední rychlostní stupeň. Upozornění: Po stisknutí tlačítka může dojít k 1–2 sekundovému zpoždění, než motor dosáhne plného výkonu. Jedná se o bezpečnostní opatření, nikoli o poruchu. **Poznámka:** Po trojím stisknutí tlačítka rychlostních stupňů se aktivuje automatický režim (AUTO).
2. Změna výkonu: Stisknutím tlačítka rychlostních stupňů (tlačítko se symbolem kruhu) aktivujete vyšší rychlost. Opakovaným stiskem se přepínají další stupně.
3. Vypnutí: Opětovným stiskem tlačítka Zap./Vyp. zařízení vypnete. Provozní LED se vypne společně se zařízením.

Poznámka: Automatický režim používá vyspělý senzor, který detekuje míru znečištění a typ podlahy a automaticky upravuje sací výkon pro efektivní a úsporné čištění.

VYPŘÁZŇENÍ NÁDOBY NA PRACH:

Poznámka: Aby nedošlo k ucpaní nebo snížení sacího výkonu, doporučujeme vyprázdnit nádobu na prach po každém použití.

Rychlé vyprázdnění:

1. Vypněte zařízení. Držte vysavač s nasávacím otvorem směrem dolů nad odpadkovým košem.
2. Stiskněte tlačítko pro rychlé vyprázdnění na nádobě, abyste pohodlně vyprázdnili nádobu na prach.
3. Zklopte víko nádoby zpět nahoru, dokud nezacvakne (uslyšíte „cvaknutí“).
4. Ujistěte se, že je nádoba řádně uzavřená.

Pozor: Nasávací otvor musí být vždy otevřený a volný. Jinak může dojít k přehřátí motoru a jeho poškození.

Výměna a čištění prachového filtru:

Aby vysavač vždy pracoval s nejvyšším výkonem, pravidelně vyprazdňujte nádobu na prach a čistěte filtr.

1. Vypněte vysavač. Držte vysavač s nasávacím otvorem směrem nahoru.
2. Stiskněte jednu tlačítko pro rychlé vyprázdnění a vyprázdněte nádobu na prach.
3. Uchopte filtrační jednotku a vytáhněte ji ven (#10).
4. Poté můžete nádobu očistit lehce navlhčeným hadříkem.

VÝMĚNA / ČIŠTĚNÍ FILTRU:

1. Ujistěte se, že je zařízení vypnuté.
 2. Odstraňte nečistoty z nádoby na prach.
 3. Vyměňte nerezový filtr z nádoby – otočte mírně doleva pro odemknutí a poté vytáhněte (#10).
 4. Oddělení filtrů: Držte filtr patcem a ukazováčkem, lehce otočte nerezovým filtrem doleva a tím oddělíte filtry. Nyní můžete HEPA filtr vyjmout nebo vyčistit.
 5. Vložení nového HEPA filtru: HEPA filtr vložte do nerezového filtru – dbejte na správné usazení podle vnitřních úchyťů (#11b). Otočte po směru hodinových ručiček, dokud nezaklapne. Poté nerezový filtr opět vložte do vysavače mírným pootočením.
- Doporučujeme vyměnit HEPA filtr, pokud zaznamenáte: ztuhlou ztrátu

sacího výkonu, nepříjemný zápach, viditelné znečištění filtru.

Důležité upozornění: Filtry neperte v pračce. Nechte je schnout pouze na vzduchu, nepoužívejte fén. Nikdy nepoužívejte vysavač bez vloženého prachového filtru!

ČIŠTĚNÍ:

Před každým čištěním se ujistěte, že je zařízení vypnuté a odpojeno od elektrické sítě.

Niže najdete doporučení pro čištění jednotlivých částí:

Nabíjecí stanice:

Otřete ji vlhkým, měkkým bavlněným hadříkem (s vodou nebo neutrálním čisticím prostředkem).

Dbejte na to, aby voda nebo prostředek nepronikly dovnitř a nezpůsobily poškození zařízení.

HEPA filtr (#11a):

1. Opatrně filtr vyklepejte nebo jej očistěte měkkým kartáčkem. Filtr vždy vyčistěte po vysávání jemného prachu, například mouky.
2. Opláchněte filtr pod tekoucí vodou a nechte jej zcela uschnout před dalším použitím. Nikdy nevkládejte vlhký filtr do zařízení!

Nerezový filtr (#10):

Filtr otřete vlhkým hadříkem nebo opláchněte pod tekoucí vodou. Před opětovným vložením do přístroje musí být zcela suchý.

Čištění rotačního kartáče (#7a-b):

Abyste vysavač vždy fungoval s nejvyšším výkonem, je nutné rotační kartáč pravidelně čistit.

1. Otevřete kryt rotačního kartáče a vyjměte jej.
2. Kartáč opatrně očistěte od vlasů a prachu.

SKLADOVÁNÍ:

Pokud zařízení není používáno, skladujte jej na chladném a suchém místě. Nevystavujte jej přímému slunečnímu záření ani vlhkosti. K uskladnění vysavače včetně příslušenství použijte nabíjecí stanici.

TECHNICKÉ ÚDAJE:

Výkon motoru: 250 W

Baterie: 1x lithium-iontová, 22,2 V \equiv , 2200 mAh, 48,84 Wh, vyjímatelný akumulátor

Objem nádoby na prach: 0,6 l

Doba nabíjení: cca 4–5 hodin

Filtrace: vstupní HEPA a kovový filtr, výstupní pěnový filtr

Podtlak: 10 / 14 / 23 kPa

Hlučnost: \leq 85 dB

Nabíjecí adaptér:

Vstup: 100–240 V \sim 50/60 Hz, 0,4 A

Výstup: 27 V \equiv 0,5 A, 13,5 W

Náhradní filtry a baterie:

Vhodné doplňky získáte na: **255 790 598** (za místní tarif) nebo na www.mediashop.cz

ODSTRAŇOVÁNÍ ZÁVAD:

Poznámka: Pokud zaznamenáte některý z následujících problémů, ihned zařízení vypněte, abyste zabránili jeho poškození a dalším škodám.

PROBLÉM	MOŽNÁ PŘÍČINA	MOŽNÉ ŘEŠENÍ
Vysavač nefunguje.	<ol style="list-style-type: none">1. Akumulátor je vybitý.2. Prázdný akumulátor (nedrží nabití).3. Zásuvka mezi vysavačem a nabíječkou je znečištěná.4. Ve zásuvce není elektrický proud, který napájí adaptér.5. Nabíječka není zapojena6. Filtr není správně nasazen.	<ol style="list-style-type: none">1. Nabijte zařízení.2. Očistěte konektor od nečistot.3. Zkontrolujte pojistku nebo jistič, vyměňte pojistku / obnovte jistič.4. Odpojte nabíječku.5. Vložte filtr správně.6. Zavolejte na objednávkovou linku.
Problém: Ruční vysavač nesaje prach, sací výkon je slabý.	<ol style="list-style-type: none">1. Nádoba na prach je plná.2. Prachový filtr je třeba vyčistit nebo vyměnit.3. Vysavač je třeba nabít.	<ol style="list-style-type: none">1. Vyprázdněte nádobu na prach.2. Vyjměte prachový filtr a zkontrolujte, zda se v sacím otvoru nenacházejí předměty, a případně je odstraňte. Filtr vyčistěte nebo vyměňte.3. Nabijte zařízení.
Problém: Únik prachu z ručního vysavače.	<ol style="list-style-type: none">1. Nádoba na prach je plná.2. Prachový filtr není správně nainstalovaný.3. Prachový filtr je poškozený.	<ol style="list-style-type: none">1. Vyprázdněte nádobu na prach.2. Přečtěte si pokyny k instalaci prachového filtru.3. Vyměňte prachový filtr.
Problém: Akumulátor nelze nabít.	<ol style="list-style-type: none">1. Zkontrolujte všechna připojení a ujistěte se, že je akumulátor správně vložen.2. Akumulátor dosáhl konce své životnosti.	<p>Zavolejte na zákaznickou linku.</p>

DÔLEŽITÉ BEZPEČNOSTNÉ UPOZORNENIA

Pri používaní vášho tyčového vysávača je potrebné vždy dodržiavať základné bezpečnostné opatrenia.

Pred použitím vysávača si prečítajte všetky pokyny!



PREČÍTAJTE SI CELÝ NÁVOD NA POUŽITIE PRED ZAČATÍM MONTÁŽE A PRED SPUSTENÍM PRÍSTROJA.

BEZPEČNOSTNÉ UPOZORNENIA

Pred použitím si prosím dôkladne prečítajte tento návod.

Dodržiavajte všetky pokyny uvedené v návode – nesprávna manipulácia môže viesť k zraneniu alebo poškodeniu zariadenia.

UPOZORNENIE:

Malé časti v tejto krabici nie sú určené na hranie. Plastové vrecká uchovávajú mimo dosahu detí a dojčiat – hrozí nebezpečenstvo udusenía.

III. Napájanie

1. Nepoužívajte iný prívod energie, než je určený pre toto zariadenie.
2. Ak je napájací kábel alebo zástrčka poškodená, výrobok ďalej nepoužívajte. Obráťte sa na náš zákaznícky servis kvôli výmene.
3. Nevyťahujte sieťový adaptér zo zásuvky ťahaním za kábel – vždy používajte samotnú zástrčku.
4. Zariadenie, kábel, napájací adaptér ani nabíjaciu stanicu nevystavujte vysokým teplotám alebo ohňu.
5. Nabíjacia stanica je vhodná na montáž na stenu.
6. Počas prevádzky nenechávajte zariadenie bez dozoru.
7. Nevkladajte do vysávača žiadne predmety úmyselne.
8. Pri odpojení napájacieho kábla majte suché ruky – nebezpečenstvo úrazu elektrickým prúdom!

IV. Akumulátor:

9. Po úplnom nabití akumulátor vyberte, aby sa predišlo skráteniu jeho životnosti a zníženiu výkonu.
10. Zariadenie nikdy neotvárajte ani nerozoberajte sami – v prípade problémov kontaktujte náš zákaznícky servis.
11. Zariadenie uchovávajú mimo dosahu ohňa – hrozí nebezpečenstvo výbuchu.
12. Akumulátor neskladujte na vlhkých alebo horúcich miestach.

V. Oblasť použitia a použitie:

13. Tento produkt je určený len na domáce použitie a nesmie sa používať vo vonkajšom prostredí. Komerčné využitie je zakázané.
14. Nie je povolené používať výrobok na oblečenie, prsty, hlavu, vlasy, osoby ani zvieratá (s výnimkou kefy na zvieraciu srst').
15. Ide o elektronické zariadenie – aby sa predišlo poruchám, nevystavujte ho dažďu, vode, vysokým teplotám ani vlhkosti (napr. kúpeľňa, práčovňa a pod.).
16. Zariadenie počas prevádzky nasáva vzduch – vlasy a oblečenie držte mimo otvorov, aby nedošlo k nechcenému nasatiu.
17. V žiadnom prípade nevysávajte tekutiny.
18. Zariadenie nepoužívajte v potenciálne nebezpečnom prostredí, ako napríklad v blízkosti plynových zariadení, olejových nádrží, chemikálií

a iných horľavých alebo výbušných látok. Nevysávajte popol, horiace cigarety alebo zápalky – riziko požiaru!

19. Nevysávajte cement alebo iné jemné, korozívne látky.
20. Vysávač používajte iba vtedy, ak sú oba filtre správne nasadené.
21. Nezakrývajte ventiláčne otvory počas prevádzky.
22. Nevlievajte žiadne tekutiny do trupu zariadenia.
23. Zariadenie nepoužívajte, ak sú niektoré časti prasknuté alebo je poškodený napájací kábel.

VI. Ostatné:

24. Toto zariadenie môžu používať deti od 8 rokov a staršie, ako aj osoby so zníženými fyzickými, zmyslovými alebo mentálnymi schopnosťami, alebo s nedostatkom skúsenosti a znalostí, ak sú pod dohľadom alebo boli poučené o bezpečnom používaní zariadenia a pochopili s tým spojené riziká. Deti sa nesmú so zariadením hrať. Čistenie a údržbu nesmú vykonávať deti bez dohľadu.

POUŽITIE:

Pred prvým použitím: odstráňte všetok obalový materiál a ochranné fólie. Neodstraňujte typový štítok z výrobku.

Skontrolujte, či je dodávka kompletná a uistite sa, že produkt nie je poškodený a že je správne zostavený.

V prípade poškodenia zariadenie nepoužívajte a obráťte sa na náš zákaznícky servis (podrobnosti nájdete na konci tohto návodu na použitie).

ZOSTAVENIE JEDNOTLIVÝCH ČASTÍ:

Pripojenie turbokefy k saciemu nástavcu (#3):

Spojte saciu trubicu s turbokefou – zasunite ju, kým nezačujete „klik“, čo znamená, že kefa je pevne uchytená. **Informácia:** Podlahová kefa je vhodná pre všetky typy podláh, vrátane kobercov a tvrdých podláh. Je vybavená funkciou proti namotávaniu vlasov a samostatne stojacou funkciou.

Upozornenie: Vaše zariadenie je vybavené praktickou kĺbovou funkciou, ktorá umožňuje jednoduché vysávanie pod skrinkami, stolmi, čalúneným nábytkom a pod. Na aktiváciu kĺbového pohybu stlačte tlačidlo podľa obrázka #13a. Ak funkciu viac nepotrebuje, jednoducho ju zavčaknite späť.

POUŽITIE PRÍSLUŠENSTVA:

Upozornenie: Možno používať s alebo bez sacej trubice.

Štrbinová hubica a 2-v-1 kefová hubica (#4a)

1. Zasunite požadovaný nadstavec až na doraz do nasávacieho otvoru zariadenia. Štrbinová hubica: vhodná na čistenie špár, soklov, auta, rohov atď. 2-v-1 kefová hubica: na čistenie pohoviek, kresiel, škrabadiel, pelechov pre zvieratá, citlivých povrchov atď.
2. Zapnite zariadenie na požadovanom výkonnostnom stupni. Na čistenie čalúneného nábytku odporúčame najnižšiu rýchlostnú úroveň.
3. Po použití vysávač vypnite a odpojte nadstavec. Po použití okamžite odstráňte zvyšky nečistôt (napr. vlasy, chumáče) z kefovej hubice (#4b).

Vloženie batérie (#5)

Pred uvedením nového vysávača do prevádzky je potrebné vložiť batériu, ktorá je dodaná samostatne v balení. Postupujte podľa týchto krokov, aby ste batériu bezpečne a správne vložili:

1. Príprava batérie: Vyberte batériu z obalu a odstráňte ochranné fólie alebo krytky z kontaktov.
2. Príprava vysávača: Pred vložením batérie sa uistite, že je vysávač vypnutý.
3. Vloženie batérie:
 - Nasadte batériu na vodacie líšty a zasuňte ju, kým nezapadne na miesto.
 - Na uvoľnenie batérie stlačte uvoľňovacie tlačidlo v strede batérie (#6d).

Montáž nástenného držiaka (#6):

Upozornenie: Vyberte chladné a suché miesto, ideálne bez priameho slnečného žiarenia, kde držiak pripievite.

Priskrutkujte nástenný držiak pomocou skrutiek dodaných v balení podľa obrázku (#6a).

Dbajte na správne uchytenie podľa obrázka (#6b).

Na odkladanie a súčasné nabíjanie zariadenia spolu s príslušenstvom použite praktický nástenný držiak (#14).

Tip: Umiestnite nástenný držiak v blízkosti elektrickej zásuvky.

NABÍJANIE:

Keď je zariadenie plne nabité, kontrolka na displeji svieti nepretržite na zeleno (#2b). Ak zelená kontrolka bliká, znamená to, že výkon klesá. Najneskôr keď sa funkcia zastaví, by ste mali vysávač nabíť. Na tento účel vám zariadenie ponúka dve možnosti nabíjania:

Nabíjanie cez nástenný držiak:

1. Uistite sa, že je zariadenie vypnuté.
2. Zasuňte napájací kábel do nabíjacieho konektora na nástennom držiaku (#6b). Pripojte napájací adaptér do elektrickej zásuvky. Kontrolka na displeji najprv bliká na červeno a následne sa prepne na zelenú. Na displeji sa tiež zobrazí stav nabitia v percentách.

Nabíjanie cez nabíjací kábel:

1. Uistite sa, že je zariadenie vypnuté.
2. Pripojte napájací kábel do nabíjacieho konektora batérie (#6c) a adaptér zapojte do elektrickej zásuvky. Počas nabíjania modrá kontrolka na batérii bliká, po úplnom nabití svieti trvalo na modro.

Všeobecné informácie o displeji pred a počas nabíjania:

- SAKONáhle je batéria slabá, LED kontrolka bliká na zeleno a následne sa prepne na červenú. V takom prípade zariadenie čo najskôr nabíť. Počas nabíjania najprv bliká LED kontrolka aj ukazovateľ nabíjania na červeno a pri dosiahnutí 3 % kapacity sa zmení na zelené blikanie. (Doba nabíjania: cca 3-4 hodiny) Po úplnom nabití: Kontrolka svieti nepretržite na zeleno. Na displeji sa zobrazí 100 %. Zariadenie môžete odpojiť zo siete (platí len pri nabíjaní cez nástenný držiak). Pri plnej batérii sa nabíjanie automaticky zastaví.

Upozornenia:

- Ak sa zariadenie dlhší čas nepoužíva, úroveň nabitia batérie sa postupne znižuje. Preto je vhodné raz až dvakrát za šesť mesiacov batériu nabíť.

Počas nabíjania nie je možné vysávač používať a nedá sa zapnúť.

Zapnutie / Vypnutie & nastavenie výkonu (#2b):

1. Zapnutie: Stlačte tlačidlo Zap./Vyp., aby ste zapli vysávač. Na displeji sa zobrazí stav nabitia v percentách a rozsvieti sa zelená kontrolka. Zariadenie sa spustí v strednej rýchlosti. **Upozornenie:** Po stlačení tlačidla môže dôjsť k oneskoreniu 1-2 sekundy, kým motor dosiahne plný výkon. Ide o bezpečnostné opatrenie, nie o chybu. **Poznámka:** Po trojitom stlačení tlačidla rýchlostných stupňov sa aktivuje automatický režim (AUTO).
2. Zmena výkonu: Stlačením tlačidla rýchlostných stupňov (tlačidlo so symbolom kruhu) sa aktivuje vyšší výkon. Opakovaným stlačením sa prepínajú ďalšie rýchlostné stupne.
3. Vypnutie: Stlačte opäť tlačidlo Zap./Vyp., čím zariadenie vypnete. Prevádzková LED sa spolu s prístrojom vypne. ***Poznámka:** Automatický režim využíva pokročilý senzor, ktorý rozpozná stupeň znečistenia a typ podlahy a podľa toho automaticky prispôbi sací výkon, aby bol čistiaci proces efektívny a šetril batériu.

VYPRÁZDNENIE NÁDOBY NA PRACH:

Upozornenie: Aby ste predišli upchatiu a zníženiu sacieho výkonu, odporúčame vyprázdniť nádobu na prach po každom použití.

Rýchle vyprázdnenie:

1. Vypnite zariadenie. Držte vysávač s nasávacím otvorom nadol nad odpadkovým košom.
2. Stlačte tlačidlo rýchleho vyprázdnenia na nádobe, aby ste pohodlne vyprázdnilí nádobu na prach.
3. Zatvorte veko nádoby na prach smerom nahor, kým nezapadne s počuteľným „klik“.
4. Uistite sa, že je nádoba dobre uzavretá.

Upozornenie: Nasávací otvor musí byť vždy otvorený a bez prekážok. V opačnom prípade môže dôjsť k prehriatiu motora a jeho poškodeniu.

Výmena a čistenie prachového filtra:

Aby vysávač vždy pracoval s maximálnym výkonom, pravidelne vyprázdňujte prachovú nádobu a čistite filter.

1. Vypnite vysávač.
2. Držte vysávač s nasávacím otvorom smerom nahor.
3. Stlačte raz tlačidlo rýchleho vyprázdnenia a vyprázdňte nádobu na prach.
4. Uchopte filtračnú jednotku a vytiahnite ju von (#10). Teraz môžete nádobu očistiť mierne navlhčenou handričkou.

VÝMENA / ČISTENIE FILTRA:

1. Uistite sa, že je zariadenie vypnuté.
2. Vyprázdňte nádobu na prach od nečistôt.
3. Vyberte nerezový filter z nádoby tak, že ho mierne otočíte doľava (na odomknutie) a následne ho vytiahnete (#10).
4. Oddelenie filtrov: Uchopte filter palcom a ukazovák, jemne otočíte nerezový filter doľava a tým oddelíte jednotlivé filtre. Teraz môžete HEPA filter vybrať alebo vyčistiť.
5. Vloženie nového HEPA filtra: Vložte nový HEPA filter do nerezového filtra – dávajte pozor na správne uloženie podľa držiakov vo vnútri (#11b). Otočte filter v smere hodinových ručičiek, až počuteľne zaskočí. Následne vložte nerezový filter späť do vysávača miernym pootčením.

Odporúčame vymeniť HEPA filter, ak spozorujete: citeľnú stratu sacieho výkonu, nepríjemný zápach, viditeľné znečistenie filtra.

Dôležité upozornenie: Filtre nečistíte v práčke. Sušte výlučne na vzduchu, nepoužívajte sušiči na vlasy. Nikdy nepoužívajte vysávač bez vloženého prachového filtra!

ČISTENIE:

Pred každým čistením sa ubezpečte, že je zariadenie vypnuté a odpojené od elektrickej siete.

Nižšie nájdete odporúčania na čistenie jednotlivých častí:

Nabíjacia stanica: Utrite ju vlhkou, mäkkou bavnenou handričkou (navlhčenou vodou alebo neutrálnym čistiacim prostriedkom).

Dbajte na to, aby voda alebo čistiaci prostriedok neprenikli dovnútra, čím by mohlo dôjsť k poškodeniu zariadenia.

HEPA filter (#11a):

1. Jemne vyklepte filter alebo ho očistite mäkkou kefkou. Filter vždy vyčistite po vysávaní jemného prachu, ako napr. múky.
2. Opláchnite filter pod tečúcou vodou a pred ďalším použitím ho nechajte úplne vyschnúť. Nikdy nevkładajte vlhký filter späť do zariadenia!

Nerezový filter (#10):

Filter utrite vlhkou handričkou alebo opláchnite pod tečúcou vodou. Pred opätovným vložením do zariadenia musí byť úplne suchý.

Čistenie rotačnej kefy (#7a-b):

Aby vysávač vždy pracoval s maximálnym výkonom, je potrebné rotačnú kefu pravidelne čistiť.

1. Otvoríte kryt rotačnej kefy a vyberiete ju.
2. Očistíte kefu opatrne od vlasov a prachu.

SKLADOVANIE:

Keď sa zariadenie nepoužíva, uložte ho na chladnom a suchom mieste.

Nevystavujte ho priamemu slnečnému žiareniu ani vlhkosti. Na

uskladnenie vysávača vrátane príslušenstva používajte nabíjacia stanicu.

TECHNICKÉ ÚDAJE:

Výkon motora: 250 W

Batéria: 1x lítium-iónová, 22,2 V \approx , 2200 mAh, 48,84 Wh, vyberateľná batéria

Objem nádoby na prach: 0,6 l

Doba nabíjania: cca 4–5 hodín

Filtrácia: vstupný HEPA & kovový filter, výstupná hubka

Vákuový tlak: 10 / 14 / 23 kPa

Hlučnosť: \leq 85 dB

Sieťový adaptér:

Výstup: 27 V \approx 0,5 A, 13,5 W

Náhradné filtre a batéria:

Vhodné doplnky získate na: **02 20 990 883** (pri miestnych sadzbbách) alebo na www.medishop.sk

RIEŠENIE PROBLÉMOV:

Poznámka: Ak spozorujete niektorý z nasledujúcich problémov, okamžite zariadenie vypnite, aby ste predišli poškodeniu a ďalším škodám.

PROBLÉM	Možná príčina	Možné riešenie
Vysávač nefunguje.	<ol style="list-style-type: none"> 1. Batéria je vybitá. 2. Prázdna batéria (batéria neudrží nabitie). 3. Konektor medzi vysávačom a nabíjačkou je znečistený. 4. V zásuvke nie je prúd, ktorý napája adaptér. 5. Nabíjačka nie je zapojená. 6. Filter nie je správne nasadený. 	<ol style="list-style-type: none"> 1. Nabite zariadenie. 2. Očistíte konektor od nečistôt. 3. Skontrolujte poistku alebo istič, vymeňte poistku / resetujte istič. 4. Odpojte nabíjačku. 5. Vložte filter správne. 6. Zavolajte na objednávkovú linku
Ručný vysávač neodsáva prach, sací výkon je slabý.	<ol style="list-style-type: none"> 1. Nádoba na prach je plná. 2. Prachový filter je potrebné vyčistiť alebo vymeniť. 3. Vysávač je potrebné nabiť. 	<ol style="list-style-type: none"> 1. Vyprázdňte nádobu na prach. 2. Vyberte prachový filter a skontrolujte, či sa v nasávačom otvore nenachádzajú cudzie predmety, a ak áno, odstráňte ich. Filter očistite alebo vymeňte. 3. Nabite zariadenie.
Únik prachu z ručného vysávača.	<ol style="list-style-type: none"> 1. Nádoba na prach je plná. 2. Prachový filter nie je správne nainštalovaný. 3. Prachový filter je poškodený. 	<ol style="list-style-type: none"> 1. Vyprázdňte nádobu na prach. 2. Prečítajte si inštalácie pokyny pre prachový filter. 3. Vymeňte prachový filter.
Batériu nie je možné nabiť.	<ol style="list-style-type: none"> 1. Skontrolujte všetky pripojenia a overte, či je batéria správne vložená. 2. Batéria dosiahla koniec svojej životnosti. 	Zavolajte na zákaznicku linku.

INSTRUCȚIUNI DE SIGURANȚĂ

Când utilizați aspiratorul vertical, trebuie respectate întotdeauna măsurile de siguranță de bază. Citiți toate instrucțiunile înainte de a utiliza aspiratorul!



ÎNAINTE DE UTILIZARE VĂ RUGĂM SĂ CITIȚI CU ATENȚIE ȘI SĂ URMAȚI ACESTE INSTRUCȚIUNI. FOLOSIREA NECORESPUNZĂTOARE POATE PROVOCA VĂTĂMĂRI CORPORALE ȘI/SAU DETERIORAREA APARATULUI.

INSTRUCȚIUNI IMPORTANTE DE SIGURANȚĂ

Înainte de prima utilizare, citiți cu atenție acest manual!

AVERTISMENTE GENERALE:

Componentele mici nu sunt jucării - a nu se ține la îndemâna copiilor pungile din plastic (pericol de sufocare).

III. Alimentare electrică

- Vă rugăm să nu utilizați nicio altă sursă de alimentare pentru acest aparat.
- Utilizați doar adaptorul și cablul original.
- Nu folosiți produsul dacă cablul sau ștecherul sunt deteriorate - contactați serviciul clienți.
- NICIODATĂ nu scoateți aparatul din priză trăgând de cablu - scoateți aparatul din priză ținând ștecherul.
- Păstrați aparatul, cablul, adaptorul de alimentare, stația de încărcare și stocare precum și accesoriile departe de surse de căldură sau flacără deschisă.
- Stația de stocare este potrivită pentru montare pe perete.
- Nu lăsați aparatul nesupravegheat în timpul funcționării.
- Nu introduceți intenționat obiecte în aspirator.
- Nu atingeți cablul cu mâinile ude sau umede - pericol de electrocutare.

IV. Acumulator:

- Pentru a-i prelungi durata de viață, scoateți acumulatorul după încărcarea completă.
- NICIODATĂ NU deschideți și/sau demontați singur aparatul - în caz de defecțiune contactați serviciul clienți.
- Nu depozitați acumulatorul în locuri umede sau fierbinți.
- Țineți aparatul departe de foc - pericol de explozie.

V. Utilizare:

- Aparatul este conceput numai pentru uz casnic, nu pentru uz comercial - NU se folosește afară în aer liber.
- Nu utilizați pe haine, cap, păr, oameni sau animale (cu excepția periei de păr pentru animale de companie).
- Acesta este un aparat electronic - Pentru a evita defecțiunile, nu expuneți aparatul la ploaie, apă, căldură excesivă sau umiditate (de exemplu, în baie, spălătorie etc.).
- Aparatul aspiră aer în timpul funcționării - țineți părul sau hainele departe de orificii pentru a evita aspirarea accidentală.
- Nu utilizați aparatul în medii potențial periculoase, de ex. în apropierea instalațiilor de gaz, a rezervoarelor de petrol, a substanțelor chimice și a altor substanțe inflamabile și explosive. Nu utilizați acest aparat

pentru a aspira cenușă, țigări aprinse sau chibrituri - pericol de incendiu.

- Nu aspirați ciment sau alte substanțe corozive.
- Folosiți aspiratorul numai dacă ambele filtre sunt instalate corect.
- Nu acoperiți orificiile de ventilație ale aparatului în timpul funcționării.
- Nu turnați lichide în carcasa aparatului.
- Nu folosiți aparatul dacă vreo componentă este crăpată/defectă sau cablul este deteriorat.

VI. Diverse:

- Acest aparat poate fi utilizat de copii cu vârsta de peste 8 ani, precum și de persoanele cu abilități/capacități fizice, senzoriale, mentale reduse care nu dispun de experiență și cunoștințele necesare, numai dacă sunt supravegheate corespunzător, sau dacă au fost instruite cu privire la utilizarea în siguranță a aparatului, și au înțeles pericolele rezultate la utilizare! Nu este jucărie! Copiii nu au voie să se joace cu aparatul! Copii sub 8 ani nu au voie să curețe și să întrețină produsul. Nu lăsați aparatul și cablul acestuia la îndemâna copiilor. sub 8 ani. Curățarea și întreținerea acestuia aparat de către copii peste 8 ani poate fi efectuată numai sub supravegherea atentă a adulților.

UTILIZARE:

Înainte de prima utilizare: Îndepărtați toate ambalajele și foliile de protecție. Nu îndepărtați plăcuța de identificare cu datele tehnice de pe aparat. Verificați dacă conținutul coletului este complet și asigurați-vă că produsul nu este deteriorat și este corect montat. În caz de deteriorare, nu utilizați aparatul și contactați serviciul clienți. (vezi detaliile la sfârșitul acestui manual).

MONTAREA INDIVIDUALĂ A COMPONENTELOR (PIESELOR) :

Conectarea periei turbo la tubul pentru aspirat (#3):

Introduceți tubul în peria turbo până auziți un clic - acum peria este fixată.

Informații: Peria pentru podea este potrivită pentru toate tipurile de pardoseli, inclusiv pentru covoaare și podele dure.

Este prevăzut cu funcție anti-încurcare și funcție de staționare în picioare.. Articulația flexibilă (#13a):

NOTĂ: Aparatul este prevăzut cu o articulație pentru aspiratul fără efort sub dulapuri, mese, mobilier tapițat etc. Pentru a activa articulația, apăsați butonul așa cum se arată în Figura (#13a). Când nu mai este nevoie, pur și simplu puneți-o înapoi la loc.

Pentru aspirarea ușoară sub mobilier, apăsați butonul indicat.

Puneți articulația în poziția inițială după utilizare.

UTILIZAREA ACCESORIILOR:

NOTĂ: Poate fi folosit cu sau fără tubul pentru aspirat.

Duză (cap) pentru spații înguste & duză (cap) cu perie 2 în 1 (#4a)

24. Introduceți accesoriul dorit în orificiul pentru aspirat al aparatului până se oprește. Utilizare: Duză (cap) pentru spații înguste: rosturi, colțuri, șinele scaunelor, mașină.

25. Duză (cap) cu perie 2-in-1: canapele, fotolii, stâlpi de zgâriat pentru pisici, paturi pentru animale de companie, suprafețe delicate etc.

26. Porniți aparatul la treapta de viteză dorită. Pentru tapițerii se recomandă cea mai mică treaptă de viteză. După utilizare: Opriti aparatul, scoateți accesoriul și îndepărtați imediat resturile/murdăriile (păr, scame etc.) (#4b).

Introducerea acumulatorului (#5)

Înainte de a putea utiliza noul aspirator, trebuie să introduceți acumulatorul, care este furnizat separat în cutie. Vă rugăm să urmați acești pași pentru a introduce acumulatorul corect și în siguranță:

1. Pregătirea acumulatorului: Scoateți acumulatorul din ambalaj și îndepărtați toate foliile de protecție și/sau capacele de pe contacte.
2. Pregătirea aspiratorului: Asigurați-vă că aparatul este oprit înainte de a introduce acumulatorul.
3. Introducerea acumulatorului:
 - Așezați acumulatorul pe șinele de ghidare și împingeți-l până se fixează în poziție cu un clic.
 - Pentru a scoate acumulatorul, apăsați butonul de eliberare din centrul acumulatorului (#6d).

Montarea suportului de perete (#6):

NOTĂ: Pentru montare, alegeți un loc răcoros și uscat, ferit de lumina directă a soarelui. Prindeți suportul pe perete cu șuruburile incluse și verificați să fie corect montat, așa cum se arată în figurile (#6a și #6b).

Suportul permite ca în același timp să încărcați aparatul și să depozitați accesoriile (#14).

Sugestie: montați suportul lângă o priză de curent.

ÎNCĂRCARE:

Când aparatul este complet încărcat: LED-ul de pe afișaj luminează verde continuu (#2b). Când LED-ul luminează intermitent (clipește) verde: indică faptul că puterea scade. Ar trebui să reîncărcați aspiratorul cel târziu când funcția se oprește. Dacă se oprește: încărcați imediat acumulatorul.

Aparatul vă oferă două opțiuni (metode):

Metode de încărcare:

4. Încărcare prin intermediul suportului de perete: Aparatul trebuie să fie oprit. Introduceți cablul de alimentare în portul de încărcare din suportul de perete (#6b). Conectați adaptorul de alimentare la o priză. Inițial LED-ul luminează intermitent (clipește) roșu, apoi se schimbă în verde. Pe ecran apare nivelul de încărcare în procente (%)

Încărcare direct prin cablu de încărcare:

5. Asigurați-vă că aparatul este oprit
6. Conectați cablul de alimentare direct la mufa de încărcare a acumulatorului (#6c) și conectați adaptorul de alimentare la o priză. În timpul încărcării LED-ul luminează intermitent (clipește) albastru → când este complet încărcat, luminează albastru continuu.

Informații generale despre afișaj înainte și în timpul procesului de încărcare:

- Când acumulatorul este descărcat, indicatorul LED luminează intermitent (clipește) verde și apoi se schimbă în roșu. Vă rugăm să încărcați aparatul cât mai curând posibil.

În timpul încărcării, afișajul LED și indicatorul de încărcare al acumulatorului luminează intermitent (clipește) mai întâi în roșu, apoi trece la verde intermitent începând de la o încărcare de 3% (timp de încărcare: aprox. 3-4 ore). Imediat ce acumulatorul este complet încărcat, indicatorul va lumina continuu verde, pe afișaj apare 100% și aparatul

poate fi deconectat de la sursa de alimentare (numai când se încarcă pe suportul de perete!). Încărcarea automată se oprește când acumulatorul este complet încărcat.

NOTĂ:

- Dacă dispozitivul nu este utilizat pentru o perioadă lungă de timp, nivelul de încărcare al acumulatorului scade continuu; Vă rugăm să încărcați acumulatorul o dată sau de două ori la fiecare șase luni.

Aspiratorul nu poate fi utilizat și nu poate fi pornit în timpul încărcării.

Pornirea, Oprirea & reglarea puterii/vitezei (#2b):

1. Pornire: Apăsați butonul ON/OFF (pornit/oprit) → Afișajul arată nivelul de încărcare în procente și un LED indicator luminos verde. Aparatul funcționează la viteză medie.

Notă: După ce apăsați butonul pornit, există o întârziere de 1-2 secunde până motorul atinge puterea maximă. Aceasta este o măsură de protecție și nu constituie un defect.

Notă: După apăsarea de 3 ori a butonului viteză, veți intra în modul automat.

2. **Schimbarea vitezei:** Apăsați butonul cu simbolul cercului pentru a comuta între ECO → MEDIU → MAX → AUTO. (Schimbarea vitezei: Apăsați butonul viteză o dată pentru a activa nivelul de viteză mai mare. Pentru a schimba la următorul nivel de viteză, apăsați din nou butonul viteză).
3. Oprire: Apăsați din nou butonul de pornire. LED-ul de alimentare se stinge odată cu oprirea aparatului.

***NOTĂ: Modul AUTO:** Senzorul avansat pentru reglarea automată a puterii de aspirare detectează nivelul de murdărie și tipul de podea și reglează puterea în consecință, pentru o curățare eficientă și o economisire a bateriei.

GOLIREA COLECTORULUI DE PRAF & CURĂȚAREA FILTRULUI:

Notă: Pentru a preveni blocajele și scăderea puterii de aspirare, vă recomandăm să goliți recipientul collector de praf după fiecare utilizare.

Golire rapidă:

1. Opriți aparatul.
2. Țineți aspiratorul cu orificiul de aspirat în jos, deasupra coșului de gunoi.
3. Apăsați butonul de golire rapidă de pe collector - capacul collectorului se deschide.
4. Închideți capacul: Rabatați ferm capacul cotelectorului de praf în sus până se fixează în poziție cu un clic. Asigurați-vă că recipientul colector este închis ermetic.

Orificiul de aspirat trebuie să fie întotdeauna liber - altfel motorul se supraîncălzește și se poate deteriora.

Schimbarea & curățarea filtrului de praf:

Pentru a vă asigura că aspiratorul funcționează întotdeauna la performanță maximă, goliți recipientul colector de praf și curățați filtrul în mod regulat.

1. Opriți aspiratorul.
2. Țineți aparatul cu orificiul de aspirat în sus.

3. Apăsăți o data butonul de golire rapidă pentru a goli colectorul de praf.
4. Trageți afară unitatea de filtrare (#10). Acum curățați recipientul cu o lavetă ușor umedă.

ÎNLOCUIREA/CURĂȚAREA FILTRULUI:

1. Verificați ca aparatul să fie oprit.
2. Îndepărtați murdăria din colectorul de praf.
3. Acum scoateți filtrul din oțel inoxidabil din recipient rotindu-l ușor spre stânga pentru a-l debloca și apoi trăgându-l afară (#10).
4. Separarea filtrelor: Țineți suportul/grafitul (Griff-ul) cu degetul mare și arătător și rotiți filtrul din oțel inoxidabil ușor spre stânga pentru a separa filtrele. Acum puteți scoate filtrul HEPA sau puteți curăța filtrele. Curățați sau înlocuiți ambele filtre, dacă este necesar.
5. Introducerea unui nou filtru HEPA:
6. Pentru a introduce un filtru HEPA nou, puneți-l în filtrul din oțel inoxidabil (acordați atenție suporturilor din interiorul filtrului din oțel inoxidabil) (#11b). Rotiți filtrul în sensul de mers al acelor de ceasornic până se fixează în poziție cu clic. Acum introduceți filtrul din oțel inoxidabil înapoi în aspirator, răsucindu-l ușor.

Dacă există o pierdere vizibilă a puterii de aspirare, mirosuri neplăcute sau murdărie vizibilă, vă recomandăm să înlocuiți filtrul HEPA.

Atenție: Nu spălați filtrele în mașina de spălat sau în mașina de spălat vase. Lăsați-le să se usuce complet la aer – nu folosiți uscător. NU folosiți NICIODATĂ aspiratorul fără a fi montat filtrul de praf

CURĂȚARE:

Înainte de curățare, asigurați-vă că aparatul este scos din priză și oprit. Mai jos găsiți recomandările de curățare pentru diferitele componente/ accesorii: Instrucțiuni pentru componente:

Stație de încărcare: Ștergeți cu o lavetă din bumbac moale și umedă (cu apă sau cu un detergent neutru) fără a lăsa apa sau agentul de curățare să pătrundă și să provoace deteriorari.

Filtru HEPA (#11a):

1. Scuturați ușor sau curățați cu o perie moale. ÎNTOTDEAUNA curățați filtrul după ce ați îndepărtat praful fin, cum ar fi: făina absorbită.
2. Curățați filtrul sub jet de apă și lăsați-l să se usuce complet înainte de următoarea utilizare. Nu folosiți niciodată un filtru umed!

Filtru din oțel inoxidabil (#10):

Ștergeți cu o lavetă umedă sau clătiți-l sub jet de apă. Filtrul trebuie să fie complet uscat înainte de a fi introdus în aparat.

Peria cilindrică rotativă (#7a-b):

Pentru a vă asigura că aspiratorul funcționează întotdeauna la performanță maximă, peria rotativă trebuie curățată periodic.

1. Deschideți capacul periei rotative și scoateți-l.
2. Curățați cu grijă peria de păr și praf.

DEPOZITARE:

Păstrați aparatul într-un loc răcoros și uscat, ferit de lumina directă a soarelui și umiditate.

Folosiți stația de încărcare pentru a depozita aspiratorul și accesorii.

DATE TEHNICE:

Putere motor: 250 W

Acumulator: 1× Li-Ion 22,2V=== 2200 mAh (48,84 Wh), detașabil

Capacitate recipient colector praf: 0,6 l

Timp de încărcare: aprox. 4-5 ore

Filtrare: Intrare HEPA și filtru metalic

Putere de aspirare burete de ieșire: 10 / 14 / 23 kPa

Nivel zgomot: ≤85 dB

Adaptor: Intrare: 100-240V~ 50/60Hz 0,4A / Ieșire: 27V=== 0,5A (13,5 W)

PIESE DE SCHIMB & COMANDĂ:

Componente suplimentare potrivite pot fi obținute la: **031 811 4041** (la tariful local) sau la adresa **www.medishop.ro**

GHID DE DEPARARE:

Notă: Dacă observați oricare dintre următoarele probleme, opriți imediat aparatul pentru a evita deteriorarea acestuia și pentru a preveni deteriorarea ulterioară.

PROBLEMĂ	CAUZĂ POSIBILĂ	REZOLVARE POSIBILĂ
Aspiratorul portabil nu funcționează.	<ol style="list-style-type: none">1. Acumulator descărcat2. Acumulator descărcat (acumulatorul nu menține încărcarea).3. Fișa dintre aspirator și încărcător este murdară.4. Nu există curent în priză care alimentează transformatorul.5. Încărcătorul este conectat la priză.6. Filtrul nu este introdus corect.	<ol style="list-style-type: none">1. Încărcați aparatul2. Curățați ștecherul de orice murdărie.3. Verificați siguranța sau întrerupătorul, înlocuiți siguranța/ resetați întrerupătorul.4. Deconectați încărcătorul.5. Introduceți corect filtrul.6. Apelați linia telefonică pentru relații clienți.
Aspiratorul portabil nu poate aspira praf. Puterea de aspirare scade.	<ol style="list-style-type: none">1. Colectorul este plin cu praf/murdărie2. Filtrul de praf trebuie curățat sau înlocuit.3. Aspiratorul trebuie încărcat.	<ol style="list-style-type: none">1. Goliți colectorul de praf2. Scoateți filtrul de praf și verificați dacă există obiecte în admisia de aer, apoi îndepărtați-le. Curățați sau înlocuiți filtrul de praf.3. Încărcați aparatul
Scurgeri de praf din aspiratorul portabil	<ol style="list-style-type: none">1. Recipientul colector de praf este plin.2. Filtrul de praf nu este instalat corect.3. Filtrul de praf este deteriorat.	<ol style="list-style-type: none">1. Goliți colectorul de praf2. Citiți instrucțiunile de instalare a filtrului de praf.3. Înlocuiți filtrul de praf
Acumulatorul nu poate fi încărcat	<ol style="list-style-type: none">1. Verificați toate conexiunile și asigurați-vă că acumulatorul este introdus corect.2. Acumulatorul a ajuns la sfârșitul duratei sale de viață.	Apelați linia telefonică pentru relații clienți.

PL

WAŻNE WSKAZÓWKI BEZPIECZEŃSTWA:

Podczas korzystania z odkurzacza należy zawsze przestrzegać podstawowych zasad bezpieczeństwa.

Przed użyciem odkurzacza przeczytać wszystkie wskazówki!



PRZED ROZPOCZĘCIEM MONTAŻU I URUCHOMIENIEM URZĄDZENIA PRZECZYTAĆ CAŁĄ INSTRUKCJĘ OBSŁUGI.

WSKAZÓWKI BEZPIECZEŃSTWA

Proszę starannie przeczytać niniejszą instrukcję przed rozpoczęciem korzystania z urządzenia. Proszę zapoznać się dokładnie z niniejszą instrukcją. Niefachowe korzystanie z urządzenia może spowodować obrażenia ciała i uszkodzenia sprzętu.

OSTRZEŻENIA:

Małymi elementami w tym pudełku nie mogą bawić się dzieci. Niemowlęta i dzieci nie mogą mieć dostępu do torebek plastikowych – niebezpieczeństwo uduszenia.

III. Zasilanie elektryczne

1. Nie podłączać urządzenia do źródeł zasilania niezgodnych z jego danymi znamionowymi.
2. W przypadku uszkodzenia kabla lub wtyczki przerwać korzystanie z urządzenia. W sprawie wymiany zwrócić się do naszego działu obsługi klienta.
3. Nigdy nie wyciągać zasilacza z gniazdka, pociągając za kabel. Zawsze pociągając za wtyczkę.

4. Chronić urządzenie, kabel, ładowarkę i uchwyt do przechowywania przed kontaktem z gorącymi powierzchniami i ogniem.
5. Uchwyt do przechowywania jest przeznaczony do montażu na ścianie.
6. Nie pozostawiać urządzenia bez nadzoru podczas pracy.
7. Nie wkładać umyślnie żadnych przedmiotów do końcówki.
8. Podczas odłączania kabla należy mieć suche ręce, w przeciwnym wypadku grozi porażenie prądem!

IV. Akumulator:

9. Odłączyć akumulator po całkowitym naładowaniu, aby zapobiec skróceniu jego żywotności i pojemności.
10. Nigdy samodzielnie nie otwierać ani nie rozkładać urządzenia na części – w przypadku problemów skontaktować się z naszym działem obsługi klienta.
11. Chronić urządzenie przed ogniem – niebezpieczeństwo wybuchu
12. Nie przechowywać akumulatora w wilgotnym lub gorącym miejscu

V. Zastosowanie i przeznaczenie:

13. Ten produkt jest przeznaczony do użytku domowego i nie wolno korzystać z niego na zewnątrz. Zabronione jest również korzystanie w celach przemysłowych.
14. Zabronione jest odkurzanie odzieży, palców, głowy, włosów, osób i zwierząt (z wyjątkiem, gdy stosowana jest końcówka do sierści).
15. Jest to urządzenie elektroniczne – aby zapobiec jego uszkodzeniu, nie należy wystawiać go na działanie deszczu, wody, wysokich temperatur lub wilgoci (np. w łazience, pralni itp.).
16. Urządzenie podczas pracy zasysa powietrze – nie zbliżać włosów ani odzieży do otworów, aby zapobiec ich przypadkowemu wessaniu.

17. Pod żadnym pozorem nie zasysać urządzeniem cieczy. Nie używać urządzenia w potencjalnie niebezpiecznym otoczeniu, nie stosować urządzenia w potencjalnie niebezpiecznym otoczeniu, nie wciągać urządzeniem popiołu ani zapalonych papierosów czy zapatek – niebezpieczeństwo pożaru.
18. Nie wciągać cementu ani innych drobnych, agresywnych substancji.
19. Używać odkurzacza jedynie wtedy, gdy prawidłowo założone są obydwa filtry.
20. Nigdy nie zakrywać otworów wentylacyjnych urządzenia podczas pracy.
21. Nie wlewać cieczy do obudowy urządzenia.
22. Nie używać urządzenia, gdy jego części lub kabel są uszkodzone.

VI. Dodatkowe informacje:

23. Z niniejszego urządzenia mogą korzystać dzieci w wieku od 8 lat oraz osoby o ograniczonych zdolnościach fizycznych, czuciowych lub umysłowych albo o niedostatecznym doświadczeniu i wiedzy, pod warunkiem, że będą pod nadzorem albo zostaną pouczone o bezpiecznej obsłudze urządzenia i grozących niebezpieczeństwach. Dzieciom nie wolno bawić się urządzeniem. Dzieciom bez nadzoru nie wolno czyścić urządzenia ani go konserwować.

ZASTOSOWANIE:

Przed pierwszym użyciem: usunąć wszelkie materiały opakowaniowe i folie ochronne. Nie usuwać tabliczki znamionowej z produktu.

Sprawdzić, czy dostawa jest kompletna oraz skontrolować, czy produkt nie jest uszkodzony i czy jest prawidłowo złożony. W razie uszkodzenia nie używać urządzenia, lecz zwrócić się do naszego działu obsługi technicznej (szczegóły, patrz koniec niniejszej instrukcji obsługi).

SKŁADANIE POSZCZEGÓLNYCH ELEMENTÓW:

Połączenie końcówki turbo z rurą ssącą (#3):

Połączyć końcówkę turbo z rurą ssącą i wsunąć ją tak daleko, aż będzie słyszalne kliknięcie. Końcówka będzie wtedy zamocowana. **Informacja:** Szczotka do podłogi jest przeznaczona do wszystkich podłóg, w tym podłogi i płytek/paneli. Jest ona wyposażona w funkcję zapobiegającą zaczepieniu i automatycznego przylegania.

Wskazówka: Urządzenie jest wyposażone w praktyczną funkcję przegubu umożliwiającą wygodne odkurzanie pod szafami, stołami, meblami tapicerowanymi itp.) Aby uruchomić funkcję przegubu, nacisnąć przycisk przedstawiony na ilustracji nr 13a. Gdy jest ona już niepotrzebna, wystarczy z powrotem zatrasnąć przegub.

KORZYSTANIE Z AKCESORIÓW:

Wskazówka: Możliwość stosowania z rurą ssącą lub bez niej.

Końcówka do szczelin i końcówka szczotkowa 2 w 1 (#4a)

1. Wsunąć wybraną końcówkę do oporu w otwór ssawny urządzenia. Końcówka do szczelin: Czyszczenie szczelin, prowadnic foteli, samochodu, narożników itd. Końcówka szczotkowa 2 w 1: Czyszczenie kanap, foteli, drapaków, kociów dla zwierząt, delikatnych powierzchni itp.
2. Włączyć urządzenie na wybranym stopniu mocy. Do czyszczenia mebli tapicerowanych zalecany jest najniższy stopień prędkości.
3. Po użyciu wyłączyć odkurzacza i odłączyć końcówkę. Po użyciu usunąć z końcówki szczotkowej wszelkie zabrudzenia np. wtopy i kłaki (# 4b).

Wkładanie akumulatorów (#5)

Przed uruchomieniem nowego odkurzacza należy włożyć akumulator, który jest dostarczany oddzielnie w pudełku. Aby bezpiecznie i prawidłowo założyć akumulator, należy wykonać następujące czynności:

1. Przygotowanie akumulatora: Wyjąć akumulator z opakowania i usunąć ewentualne folie i pokrywy ochronne ze styków.
2. Przygotować odkurzacza: Przed włożeniem akumulatora upewnić się, że odkurzacza jest wyłączony.
3. Zakładanie akumulatora:
 - Założyć akumulator na szyny prowadzące i wsunąć go do urządzenia do momentu, gdy się zatrzaśnie.
 - Aby zwolnić akumulator, nacisnąć przycisk zwalniający znajdujący się pośrodku. (nr 6d)

MONTAŻ UCHWYTU ŚCIENNEGO (#6):

Wskazówka: Montować uchwyt w chłodnym, suchym miejscu, w miarę możliwości bez bezpośredniego nasłonecznienia.

Przykręcić uchwyt ścienny w miarę możliwości za pomocą śrub wchodzących w zakres dostawy zgodnie z tym, co przedstawiono na ilustracji (# 6a). Zwrócić uwagę na prawidłowy montaż zgodnie z ilustracją (# 6b).

Z praktycznego uchwytu ściennego (#14) można korzystać, aby przechowywać i jednocześnie ładować urządzenie wraz z akcesoriami.

Wskazówka: Zamontować uchwyt ścienny w pobliżu gniazdka.

ŁADOWANIE:

Gdy produkt jest całkowicie naładowany, lampka kontrolna na wyświetlaczu świeci na zielono (nr 2b). Gdy lampka kontrolna miga na zielono, sygnalizowane jest, że moc spada. Należy naładować odkurzacza najpóźniej wtedy, gdy przestanie działać. Można to zrobić na dwa sposoby:

Ładowanie w uchwycie ściennym:

1. Sprawdzić, czy urządzenie jest wyłączone.
2. Podłączyć kabel sieciowy do gniazda ładowania w uchwycie ściennym (nr 6b). Podłączyć zasilacz do gniazdka. Lampka kontrolna na wyświetlaczu początkowo miga na czerwono, a potem zmienia kolor na zielony. Stan naładowania jest też sygnalizowany na wyświetlaczu w procentach.

Ładowanie kablem do ładowania:

1. Sprawdzić, czy urządzenie jest wyłączone.
2. Podłączyć kabel sieciowy do gniazda ładowania akumulatora (nr 6c) i podłączyć zasilacz do gniazdka. Podczas ładowania akumulatora lampka kontrolna miga na niebiesko. Po całkowitym naładowaniu świeci ona światłem ciągłym na niebiesko.

Ogólne informacje dotyczące sygnalizacji przed i podczas procesu ładowania:

- Gdy akumulator jest na wyczerpaniu, wskaźnik LED miga na zielono, a następnie zmienia kolor na czerwony. Należy wtedy jak najszybciej podłączyć urządzenie do ładowania.

Podczas ładowania wskaźnik LED oraz wskaźnik ładowania akumulatora migają początkowo na czerwono, a potem od 3% stanu naładowania miga na zielono (czas ładowania: ok. 3-4 godziny). Gdy akumulator jest w pełni naładowany, wskaźnik świeci światłem ciągłym na zielono, na

wyświetlaczu pojawia się 100% i można odłączyć urządzenie od zasilania (tylko w przypadku ładowania w uchwycie ściennym!). Automatyczne zatrzymanie ładowania, gdy akumulator jest pełny.

Wskazówki:

- Jeżeli urządzenie nie jest używane przez dłuższy czas, poziom naładowania akumulatora stale spada; dlatego należy naładować akumulator raz/dwa razy co sześć miesięcy.

Podczas ładowania nie można korzystać z odkurzacza i nie da się go włączyć.

Włączanie i wyłączenie oraz regulacja mocy (#2b):

1. **Włączanie:** Nacisnąć włącznik/wyłącznik, aby włączyć odkurzacza. Na wyświetlaczu pojawia się stan naładowania w procentach i zielona lampka kontrolna. Urządzenie pracuje na średniej prędkości.
Wskazówka: Po naciśnięciu włącznika/wyłącznika następuje 1-2-sekundowe opóźnienie, aż silnik rozwinię pełną moc. Jest to zabezpieczenie nie stanowiące wady urządzenia. **Wskazówka:** Po 3-krotnym naciśnięciu przycisku stopnia prędkości następuje przełączenie na tryb automatyczny.
2. **Zmiana mocy:** Nacisnąć przycisk zmiany stopnia prędkości (przycisk z kółkiem), aby włączyć wyższy stopień. Aby przełączyć na kolejny stopień prędkości, nacisnąć jeszcze raz ten przycisk.
3. **Wyłączenie:** Nacisnąć jeszcze raz włącznik/wyłącznik, aby wyłączyć urządzenie. Lampka LED sygnalizująca pracę wyłącza się wraz z urządzeniem.

***Wskazówka:** AUTO: Zaawansowany czujnik automatycznie dopasowujący siłę ssania wykrywa stopień zanieczyszczenia i rodzaj podłogi, a następnie odpowiednio dopasowuje moc, aby odkurzacza działał wydajnie i oszczędzał akumulator.

OPRÓŻNIANIE POJEMNIKA NA KURZ:

Wskazówka: Aby zapobiec zapchaniu i spadkowi mocy ssania, zalecamy opróżnienie.

Szybkie opróżnianie:

1. Wyłączyć urządzenie.
2. Trzymać odkurzacza otworem ssanym do dołu nad wiadrem na odpady.
3. Nacisnąć przycisk szybkiego opróżniania na pojemniku na kurz, aby wygodnie go opróżnić.
4. Z powrotem podnieść pokrywę pojemnika na kurz, aż zatrzaśnie się słyszalnie. Uważać, aby pojemnik był dobrze zamknięty.

Uważać: Otwór ssanym musi być zawsze otwarty i niezakryty. W przeciwnym wypadku silnik przegrzeje się i może ulec uszkodzeniu.

Wymiana i czyszczenie filtra przeciwpyłowego:

Aby odkurzacza zawsze działał z maksymalną mocą, należy regularnie opróżnić pojemnik na kurz i czyścić filtr.

1. Wyłączyć odkurzacza.
2. Trzymać odkurzacza otworem ssanym do góry.
3. Nacisnąć jeden raz przycisk szybkiego opróżniania i opróżnić pojemnik na kurz.
4. Następnie chwycić zespół filtra i wyciągnąć go (nr 10). Teraz można oczyścić pojemnik lekko nawilżoną szmatką.

WYMIANA/CZYSZCZENIE FILTRA:

1. Sprawdzić, czy urządzenie jest wyłączone.
2. Usunąć zanieczyszczenia z pojemnika na kurz.
3. Następnie wyjąć filtr ze stali nierdzewnej z pojemnika, odblokowując go obracając lekko w lewo, a potem pociągając (nr 10).
4. Odłączanie filtra: Chwycić uchwyt kciukiem i palcem wskazującym, obrócić filtr ze stali nierdzewnej lekko w lewo i w ten sposób odłączyć filtr. Teraz można zdjąć filtr HEPA i ew. oczyścić filtr.
5. Zakładanie nowego filtra HEPA: Aby założyć nowy filtr HEPA, należy włożyć go do filtra ze stali nierdzewnej (zwracając uwagę na uchwyty we wnętrzu filtra ze stali nierdzewnej) (nr 11b). Teraz obrócić filtr mocno w prawo, aż zablokuje się słyszalnie. Wsunąć następnie filtra ze stali nierdzewnej do odkurzacza i lekko obrócić.

Jeżeli siła ssania wyraźnie spada, wyczuwalny jest nieprzyjemny zapach lub widoczne są zabrudzenia, zalecamy wymianę filtra HEPA.

Ważna wskazówka: Nie pracuj filtra w pracze i suszyć go wyłączone na powietrzu. Nie używać do jego suszenia suszarki. NIGDY nie używać odkurzacza bez założonego filtra przeciwpyłowego.

CZYSZCZENIE:

Przed każdym czyszczeniem sprawdzić, czy urządzenie jest odłączone od zasilania i wyłączone.

Poniżej znajdują Państwo zalecenia dotyczące czyszczenia poszczególnych elementów:

Stacja ładowania: Przetrzeć wilgotną, miękką szmatką bawełnianą (używając wody lub neutralnego detergentu) uważając, aby woda lub środek czyszczący nie przedostały się i nie spowodowały uszkodzeń.

Filtr HEPA (#11a):

1. Ostrożnie wytrzeć filtr lub wyczyścić go miękką szczotką. ZAWSZE czyścić filtr po odkurzeniu drobnego pyłu, np. mąki.
2. Umyć filtr pod bieżącą wodą i wysuszyć go całkowicie przed następnym użyciem. Nigdy nie montować w urządzeniu wilgotnego filtra!

Filtr ze stali nierdzewnej (#10):

Do czyszczenia filtra ze stali nierdzewnej używać wilgotnej szmatki. Można go też wypłukać pod bieżącą wodą. Filtr musi być zupełnie suchy przed jego zamontowaniem w urządzeniu.

Czyszczenie szczotki rolkowej (#7a-b):

Aby odkurzacza zawsze pracował z maksymalną mocą, należy regularnie czyścić szczotkę rolkową.

1. Otworzyć pokrywę wałka szczotkowego i zdjąć ją.
2. Oczyścić ostrożnie szczotkę z włosów i pyłu.

PRZECHOWYWANIE:

Jeżeli urządzenie nie jest używane, należy odstawić je w chłodnym i suchym miejscu i nie wystawiać go na działanie bezpośrednich promieni słońca lub wilgoci. Odkurzacza wraz z akcesoriami należy przechowywać w stacji ładowania.

DANE TECHNICZNE:

Moc silnika: 250 W

Akumulator: 1x wymiowany akumulator litowo-jonowy 22,2 V= 2200 mAh 48,84 Wh

Pojemność zbiornika na kurz: 0,6 l

Czas ładowania: ok. 4-5 godzin

Filtracja: Filtr HEPA i metalowy na wlocie, gąbka na wylocie.

Próżnia: 10/14/23 kPa

Hałas: <85 dB

Zasilacz/ładowarka: Wejście: 100-240 V~ 50/60 Hz 0,4 A

Wyjście: 27 V= 0,5 A 13,5 W

FILTR I AKUMULATOR WYMIENNY:Zamów najlepiej już dziś pod numerem telefonu: **222 098 924** (zgodnie z lokalną taryfą) lub na stronie **www.mediashoponline.pl****USUWANIE BŁĘDÓW:**

Informacja: W przypadku stwierdzenia któregoś z poniższych problemów natychmiast wyłączyć urządzenie, aby nie dopuścić do jego uszkodzenia i zapobiec dalszym szkodom.

PROBLEM	MOŻLIWA PRZYCZYNA	MOŻLIWE ROZWIĄZANIE
Odkurzacz przenośny nie działa.	<ol style="list-style-type: none"> 1. Akumulator jest rozładowany. 2. Rozładowany akumulator (nie utrzymuje ładunku). 3. Styki między odkurzaczem a ładowarką są zabrudzone. 4. Brak prądu w gniazdku zasilającym transformator. 5. Ładowarka jest wetknięta. 6. Filtr nie jest prawidłowo założony. 	<ol style="list-style-type: none"> 1. Naładować urządzenie. 2. Oczyszczyć wtyczkę z zanieczyszczeń. 3. Sprawdzić bezpiecznik lub wyłącznik automatyczny, wymienić bezpiecznik / wyzerować wyłącznik. 4. Odłączyć ładowarkę. 5. Założyć prawidłowo filtr. 6. Zadzwoić na infolinię ds. zamówień.
Odkurzacz mobilny nie wciąga kurzu. Siła ssania słabnie.	<ol style="list-style-type: none"> 1. Pojemnik na kurz jest pełny. 2. Należy wyczyścić lub wymienić filtr kurzu. 3. Trzeba naładować odkurzacz. 	<ol style="list-style-type: none"> 1. Opróżnić pojemnik na kurz. 2. Usunąć filtr kurzu i sprawdzić, czy we wlocie nie znajdują się jakieś przedmioty. W razie potrzeby usunąć je. Wyczyścić lub wymienić filtr kurzu. 3. Naładować urządzenie.
Z odkurzacza mobilnego wypada kurz.	<ol style="list-style-type: none"> 1. Pojemnik na kurz jest pełny. 2. Filtr przeciwpływowy nie jest prawidłowo zainstalowany. 3. Filtr przeciwpływowy jest uszkodzony. 	<ol style="list-style-type: none"> 1. Opróżnić pojemnik na kurz. 2. Przeczytać instrukcję montażu filtra przeciwpływowego. 3. Wymienić filtr przeciwpływowy.
Nie można naładować akumulatora.	<ol style="list-style-type: none"> 1. Sprawdzić przyłącza i prawidłowy montaż akumulatora. 2. Akumulator osiągnął kres swojej żywotności. 	Zadzwoić na infolinię ds. zamówień.

INDICACIONES IMPORTANTES DE SEGURIDAD:

Siga siempre las precauciones básicas de seguridad al utilizar el aspirador sin cable. Lea atentamente todas las instrucciones antes de usar el aspirador



LEA EL MANUAL DE INSTRUCCIONES COMPLETO ANTES DE EMPEZAR A MONTAR Y PONER EN FUNCIONAMIENTO EL APARATO.

INSTRUCCIONES DE SEGURIDAD

Lea atentamente estas instrucciones antes de usar el aparato.

Siga al pie de la letra estas instrucciones, ya que un manejo inadecuado puede provocar lesiones y daños en el aparato.

ADVERTENCIAS:

Las piezas pequeñas incluidas en la caja no deben utilizarse como juguetes. Mantenga las bolsas de plástico fuera del alcance de los niños y bebés: peligro de asfixia.

III. Fuente de alimentación

1. Utilice únicamente la potencia de conexión especificada para este aparato.
2. Si el cable o el enchufe resultan dañados, no vuelva a utilizar el producto. Póngase en contacto con nuestro servicio de atención al cliente para su sustitución.
3. No tire del cable de la fuente de alimentación para sacar la del enchufe, agarre siempre el enchufe.
4. Mantenga el aparato, el cable, el adaptador de corriente y la estación de almacenamiento alejados de las superficies calientes y el fuego.
5. La estación de almacenamiento es apta para el montaje en pared.
6. No deje el aparato desatendido durante el funcionamiento.
7. No introduzca objetos en el aspirador de forma intencionada.
8. Asegúrese de tener las manos secas al desconectar el cable: peligro de descarga eléctrica.

IV. Batería:

9. Retire la batería una vez completamente cargada para evitar que se acorte su vida útil y se reduzca su rendimiento.
10. Nunca abra ni desmonte el aparato por su cuenta. Póngase en contacto con nuestro servicio de atención al cliente.
11. Mantenga el aparato alejado del fuego: peligro de explosión
12. No guarde la batería en un lugar húmedo ni caliente

V. Uso y aplicaciones

13. Este producto solo es apto para uso doméstico y no debe utilizarse en exteriores ni con fines comerciales.
14. No se permite su uso en prendas de ropa, los dedos, la cabeza, el pelo, las personas ni los animales (con excepción del cepillo para pelo de mascota).
15. El producto es un dispositivo electrónico. Para evitar averías, no lo exponga a la lluvia, al agua, al calor excesivo ni a la humedad (por ejemplo, en el cuarto de baño, cuarto de la colada, etc.).

16. El aparato aspira aire durante el funcionamiento: mantenga el pelo y la ropa alejados de las aberturas para evitar que los aspire accidentalmente.
17. Nunca aspire líquidos. No utilice el aparato en entornos potencialmente peligrosos, como cerca de instalaciones de gas, depósitos de combustible, productos químicos y otros materiales inflamables y explosivos. No utilice el aparato para recoger cenizas, cigarrillos o cerillas encendidos: peligro de incendio.
18. No aspire cemento ni otras sustancias corrosivas de grano fino.
19. Utilice el aspirador únicamente si ambos filtros están correctamente colocados.
20. Nunca cubra los orificios de ventilación del aparato durante el funcionamiento.
21. No introduzca líquidos en la carcasa del aparato.
22. No utilice el aparato si hay piezas agrietadas o si el cable está dañado.

VI. Otra información:

23. Este aparato puede ser utilizado por niños de 8 años o más y por personas con capacidades físicas, sensoriales o mentales reducidas o con falta de experiencia y/o conocimientos, siempre que lo hagan bajo supervisión o si se les instruye en el uso seguro del aparato y siempre que hayan comprendido los peligros resultantes. No permita que los niños jueguen con el aparato. La limpieza y el mantenimiento del usuario no deben ser realizados por niños sin supervisión.

USO:

Antes del primer uso: retire todo el material de embalaje y las películas protectoras. No retire la placa de características del producto. Asegúrese de que la entrega está completa, de que el producto no presente daños y de que esté correctamente montado. Si el aparato está dañado, no lo utilice y póngase en contacto con nuestro servicio de atención al cliente (encontrará más información al final de este manual).

MONTAJE DE LOS DISTINTOS COMPONENTES:

Conexión del cepillo turbo al tubo de aspiración (#3):

Conecte el tubo de aspiración al cepillo turbo introduciéndolo hasta que escuche un clic. El cepillo quedará fijado.

Información: el cepillo para suelos es apto para todo tipo de superficies, incluidas alfombras y suelos duros. Está equipado con una función antienredos y con función de posición vertical automática (permanece de pie por sí solo).

Nota: el aparato dispone de una práctica articulación flexible que le permite aspirar fácilmente bajo muebles y armarios, mesas, muebles tapizados, etc. Para activar esta función, pulse el botón que se indica en la Fig. 13a. Cuando ya no la necesite, simplemente vuelva a encajarla en su posición original.

USO DE ACCESORIOS:

Nota: el aparato puede utilizarse con o sin el tubo de aspiración.

Boquilla para juntas y boquilla con cepillo 2 en 1 (#4a)

1. Introduzca el accesorio deseado hasta el tope en la abertura de aspiración del aparato. Boquilla para juntas: para limpiar juntas y ranuras, zócalos, el coche, rincones, etc. Boquilla con cepillo 2 en 1: para limpiar sofás, sillones, rascadores para gatos, camas para mascotas, superficies delicadas, etc.

- Encienda el aparato al nivel de potencia deseado. Para la limpieza de muebles tapizados, recomendamos utilizar el nivel de velocidad más bajo.
- Apague el aspirador después del uso y extraiga la boquilla. Después del uso, elimine inmediatamente cualquier residuo de suciedad, como cabellos o pelusas, de la boquilla con cepillo (Fig. 4b).

Colocación de la batería (#5)

Antes de poner en funcionamiento su nuevo aspirador, deberá colocar la batería, que se incluye por separado en el embalaje del producto. Siga estos pasos para colocar la batería correctamente y de forma segura:

- Preparación de la batería: saque la batería del embalaje y retire la lámina protectora o tapa de los contactos, si las hay.
- Preparación del aspirador: asegúrese de que el aspirador esté apagado antes de colocar la batería.
- Inserción de la batería:
 - Coloque la batería sobre los rieles guía y deslícela hasta que encaje en el aparato.
 - Para extraer la batería, pulse el botón de liberación situado en el centro de la batería. (Fig. 6d)

Montaje del soporte de pared (#6):

Nota: elija un lugar fresco y seco, preferiblemente sin exposición directa al sol, para instalar el soporte.

Atornille el soporte de pared con los tornillos incluidos con el producto, como se muestra en la imagen (Fig. 6a). Asegúrese de que la instalación se realice conforme a la ilustración (Fig. 6b).

Para guardar y, al mismo tiempo, cargar el aparato junto con los accesorios, utilice el práctico soporte de pared (Fig. 14).

Consejo: coloque el soporte de pared cerca de una toma de corriente.

CARGA:

Cuando el producto está completamente cargado, la luz indicadora de la pantalla se ilumina en verde fijo (Fig. 2b). Si el la luz indicadora parpadea en verde, significa que la potencia está disminuyendo. Cargue el aspirador como máximo cuando deje de funcionar. El aparato ofrece dos opciones de carga:

Carga mediante el soporte de pared:

- Asegúrese de que el aparato esté apagado.
- Conecte el cable de alimentación a la toma de carga del soporte de pared (Fig. 6b). Conecte el adaptador de corriente a una toma de corriente. La luz indicadora de la pantalla parpadea primero en rojo y luego, cambia a verde. Además, se indica el estado de carga en la pantalla en forma de porcentaje.

Carga mediante el cable de carga:

- Asegúrese de que el aparato esté apagado.
- Conecte el cable de alimentación a la toma de carga de la batería (Fig. 6c) y enchufe el adaptador de corriente a una toma de corriente. Durante la carga, la luz indicadora de la batería parpadea en azul y cuando la carga está completa, permanece iluminada en azul de forma continua.

Información general sobre las indicaciones antes y durante el proceso de carga:

- Cuando la batería está baja, el indicador LED parpadea en verde y luego, cambia a rojo. Cargue el aparato lo antes posible.

Durante la carga, el indicador LED y el indicador de carga de la batería parpadean primero en rojo y luego, cambian a verde a partir del 3 % de carga (tiempo de carga: 3-4 horas aprox.). Una vez que la batería esté completamente cargada, el indicador se iluminará en verde con luz continua, en la pantalla aparecerá un 100 % y podrá desconectarse el aparato de la corriente (solo para la carga mediante el soporte de pared). El proceso de carga se detendrá automáticamente cuando la batería esté llena.

Nota:

- si el aparato no va a utilizarse durante un periodo de tiempo prolongado, la carga de la batería se reducirá de forma gradual. Cargue la batería una o dos veces cada seis meses.

El aspirador no puede utilizarse ni encenderse durante la carga.

Encendido, apagado y regulación de potencia (Fig. 2b):

- Encendido: pulse el botón de encendido y apagado para activar el aspirador. En la pantalla aparecerá el nivel de carga en forma de porcentaje y una luz indicadora verde. El aparato funcionará a velocidad media. Nota: después de pulsar el botón de encendido y apagado, se produce un retraso de 1-2 segundos hasta que el motor alcanza su plena potencia. Es una medida de protección y no un defecto. Nota: al pulsar 3 veces el botón de nivel de velocidad, se activa el modo automático.
- Cómo cambiar la potencia: pulse una vez el botón de nivel de velocidad (botón con el símbolo del círculo) para activar el nivel de velocidad más alto. Para cambiar al siguiente nivel de velocidad, pulse de nuevo el botón de nivel de velocidad.
- Apagado:** vuelva a pulsar el botón de encendido y apagado para apagar el aparato. El indicador LED de funcionamiento se apaga junto con el aparato.

***Nota:** Modo AUTO: sofisticado sensor para ajuste automático de la potencia de aspiración que detecta el grado de suciedad y el tipo de suelo y ajusta la potencia en consecuencia para una limpieza eficiente, ahorrando batería.

VACIADO DEL DEPÓSITO DE POLVO:

Nota: para evitar atascos y una reducción de la potencia de aspiración, recomendamos vaciar el depósito de polvo después de cada uso.

Vaciado rápido:

- Apague el aparato.
- Coloque el aspirador sobre un cubo de basura con la abertura de aspiración hacia abajo.
- Pulse el botón de vaciado rápido del depósito para vaciar cómodamente el depósito de polvo.
- Cierre la tapa del depósito de polvo firmemente hacia arriba hasta que encaje con un clic audible. Asegúrese de que el depósito esté bien cerrado.

Atención: la abertura de aspiración debe estar siempre despejada y libre de obstrucciones. De lo contrario, el motor puede sobrecalentarse y resultar dañado.

Cambio y limpieza del filtro de polvo:

Para que el aspirador funcione siempre a la máxima potencia, vacíe el depósito de polvo y limpie el filtro con regularidad.

1. Apague el aspirador.
2. Sujete el aspirador con la abertura de aspiración hacia arriba.
3. Pulse una vez el botón de vaciado rápido y vacíe el depósito de polvo.
4. A continuación, agarre la unidad de filtro y tire para extraerla (Fig. 10). Por último, limpie el depósito con un paño ligeramente humedecido.

CAMBIO/LIMPIEZA DE FILTROS:

1. Asegúrese de que el aparato esté apagado.
2. Elimine la suciedad acumulada en el depósito de polvo.
3. Después, extraiga el filtro de acero inoxidable del depósito girándolo ligeramente hacia la izquierda para desacoplarlo. Por último, tire para extraerlo (Fig. 10).
4. Separe los filtros: sujete el asa con el pulgar y el índice y gire el filtro de acero inoxidable ligeramente hacia la izquierda para separar los filtros. Ahora, puede extraer el filtro Hepa o limpiar los filtros.
5. Colocación de un nuevo filtro Hepa: para colocar un nuevo filtro Hepa, introdúzcalo en el filtro de acero inoxidable (preste atención a los soportes situados en el interior del filtro de acero inoxidable) (Fig. 11b). A continuación, gire el filtro en el sentido de las agujas del reloj hasta que encaje con un clic audible. Vuelva a insertar el filtro de acero inoxidable en el aspirador girándolo ligeramente.

En caso de pérdida notable de la potencia de aspiración, malos olores o suciedad visible, se recomienda sustituir el filtro HEPA.

Nota importante: no limpie los filtros en la lavadora y déjelos secar únicamente al aire. No utilice un secador de pelo para secarlos. NUNCA utilice el aspirador sin haber colocado primero los filtros de polvo.

LIMPIEZA:

Antes de cada limpieza, asegúrese de que el aparato esté desconectado de la fuente de alimentación y apagado.

A continuación, encontrará las recomendaciones de limpieza para los distintos componentes:

Estación de carga: límpiela con un paño de algodón suave y humedecido (con agua o un detergente neutro) sin permitir que el agua ni el detergente penetren en el aparato y causen daños

Filtro Hepa (Fig. 11a):

1. Golpee suavemente el filtro o límpielo con un cepillo suave. Limpie SIEMPRE el filtro después de aspirar polvo fino, por ejemplo, harina.
2. Limpie el filtro bajo agua corriente y deje que se seque del todo antes de volver a utilizarlo. Nunca utilice un filtro húmedo.

Filtro de acero inoxidable (Fig. 10):

Use un paño húmedo para limpiar el filtro de acero inoxidable o enjuáguelo con agua corriente. El filtro debe estar del todo seco antes de insertarlo en el aparato.

Limpieza del cepillo giratorio (Fig. 7a-b):

Para que el aspirador funcione siempre a la máxima potencia, es necesario limpiar regularmente el cepillo giratorio.

1. Abra la tapa del cepillo giratorio y extráigalo.
2. Limpie con cuidado el cepillo de cabellos y polvo.

ALMACENAMIENTO:

Cuando no se utilice el aparato, guárdelo en un lugar fresco y seco y no lo exponga a la luz solar directa ni a la humedad. Utilice la base de carga para guardar el aspirador junto con los accesorios.

ESPECIFICACIONES TÉCNICAS:

Potencia del motor: 250W

Batería: 1 batería de iones de litio de 22,2V=2200mAh 48,84Wh, batería extraíble Volumen del depósito de polvo; 0,6 l

Duración de la carga: 4-5 horas aprox.

Filtración: Filtro HEPA y filtro metálico en la entrada; esponja de salida

Potencia de vacío: 10/14/23 kpa

Ruido: <85 dB

Fuente de alimentación/ Adaptador: Entrada: 100-240V~ 50/60Hz 0,4A

Salida: 27V= 0,5A 13,5W

RESOLUCIÓN DE PROBLEMAS:

Nota: si experimenta alguno de los siguientes problemas, apague inmediatamente el aparato para evitar que se dañe y prevenir más desperfectos.

PROBLEMA	POSIBLE CAUSA	POSIBLE SOLUCIÓN
El aspirador de mano no funciona.	<ol style="list-style-type: none"> 1. La batería está descargada. 2. Batería descargada (la batería no retiene la carga). 3. El conector situado entre el aspirador y el cargador está sucio. 4. La toma de corriente que alimenta el transformador no tiene corriente. 5. El cargador está enchufado. 6. El filtro no está correctamente colocado. 	<ol style="list-style-type: none"> 1. Cargue el aparato. 2. Limpie la suciedad del conector. 3. Revise el fusible o interruptor automático y cambie el fusible o restablezca el interruptor si es necesario. 4. Desconecte el cargador. 5. Coloque correctamente el filtro. 6. Llame a la línea de atención para pedidos.
El aspirador de mano no aspira el polvo. La potencia de aspiración es débil.	<ol style="list-style-type: none"> 1. El depósito de polvo está lleno. 2. Limpie o cambie el filtro de polvo. 3. Es necesario cargar el aspirador. 	<ol style="list-style-type: none"> 1. Vacíe el depósito de polvo. 2. Extraiga el filtro de polvo y compruebe si hay objetos extraños en la entrada de aire. Si los hay, retírelos. Limpie o cambie el filtro de polvo. 3. Cargue el aparato.
Fuga de polvo en el aspirador de mano.	<ol style="list-style-type: none"> 1. El depósito de polvo está lleno. 2. El filtro de polvo no está correctamente instalado. 3. El filtro de polvo está dañado. 	<ol style="list-style-type: none"> 1. Vacíe el depósito de polvo. 2. Lea las instrucciones de instalación del filtro de polvo. 3. Cambie el filtro de polvo.
No se puede cargar la batería.	<ol style="list-style-type: none"> 1. Compruebe todas las conexiones y asegúrese de que la batería esté correctamente colocada. 2. La batería ha llegado al final de su vida útil. 	Llame a la línea de atención para pedidos.

DE: Haftungsansprüche gegen die Firma Mediashop, welche sich auf Schäden (außer im Falle der Verletzung des Lebens, des Körpers oder der Gesundheit einer Person, sogenannten Personenschäden), materieller oder ideeller Art beziehen, die durch die Nutzung oder Nichtnutzung der dargebotenen Informationen bzw. durch die Nutzung fehlerhafter und unvollständiger Informationen seitens Dritter verursacht wurden, sind grundsätzlich ausgeschlossen, sofern seitens Mediashop kein nachweislich vorsätzliches oder grob fahrlässiges Verschulden vorliegt. **EN:** Liability claims against the company Mediashop, which relate to damage (except in the case of injury to life, body or health of a person, so-called personal injuries), material or immaterial in nature, caused by the use or non-use of the information provided or through the use of incorrect and incomplete information provided by third parties is fundamentally excluded, unless it can be proven that Mediashop acted with wilful intent or gross negligence. **FR:** Les prétentions en responsabilité à l'encontre de l'entreprise Mediashop concernant des dommages (sauf en cas d'atteinte à la vie, au corps ou à la santé d'une personne, dits dommages corporels), de nature matérielle ou idéelle résultant de l'utilisation ou de la non-utilisation des informations fournies, respectivement d'une utilisation d'informations incorrectes et incomplètes de la part de tiers, sont en principe exclues, à moins que l'on ne puisse apporter la preuve d'une faute intentionnelle ou d'une négligence grave de la part de Mediashop. **IT:** Le pretese di responsabilità nei confronti della società Mediashop, che si riferiscono a danni (salvo il caso di lesioni alla vita, al corpo o alla salute di una persona, c.d. lesioni personali), di natura materiale o immateriale, causati dall'uso o non uso del informazioni fornite o dall'Utilizzo di informazioni errate e incomplete da parte di terzi è fondamentalmente escluso, a meno che non possa essere dimostrato che Mediashop ha agito con dolo o colpa grave. **NL:** Aansprakelijkheidsclaims tegen het bedrijf Mediashop, die betrekking hebben op schade (behalve in het geval van dodelijk, lichamelijk of gezondheidsletsel van een persoon, zogenaamd persoonlijk letsel), van materiële of immateriële aard, veroorzaakt door het gebruik of niet-gebruik van de verstrekte of door het gebruik van onjuiste en onvolledige informatie door derden is principieel uitgesloten, tenzij kan worden aangetoond dat Mediashop met opzet of grove schuld heeft gehandeld. **HU:** A Mediashop cég ellen anyagi vagy szellemi természetű, a rendelkezésre bocsátott információk felhasználása vagy fél nem használása nyomán, ill. harmadik fél részéről nem meglehető és nem teljes információk miatt keletkező károkat vonatkozó kártérítési kérelmek érvényesítése (az emberi élet, test vagy egészség sérüléseinek esettől kivéve) alapvetően kizárt, amennyiben a Mediashop részéről nem áll fenn bizonyíthatóan szándékos vagy durva gondatlanságból eredő vétség. **CZ:** Nároky na ručení vůči firmě Mediashop vztahující se na škody (s výjimkou v případě usmrcení, zranění nebo poškození zdraví osob, takzvaně poškození zdraví), materiální nebo nemateriální povahy, které by způsobeny využitím nebo nevyužitím poskytnutých informací, resp. využitím chybných a neúplných informací ze strany třetích subjektů, jsou zásadně vyloučeny, pokud ze strany firmy Mediashop nedošlo k průkazné úmyslnému zavinění nebo k zavinění z hrubé nedbalosti. **SK:** Nároky na zodpovednosť voči spoločnosti Mediashop, ktoré sa týkajú škôd (okrem prípadu poranenia života, tela alebo úmy na zdraví osoby, takzvaných osobných škôd), materiálnej alebo nemateriálnej povahy, spôsobených používaním alebo nepoužívaním informácie poskytnutej alebo Použitím nesprávnych a neúplných informácií tretími stranami sú zásadne vylúčené, pokiaľ sa nedá dokázať, že spoločnosť Mediashop konala úmyselné alebo z hrubej neobstarlivosti. **RO:** Reclamațiile de răspundere față de societatea Mediashop, care se referă la daune (cu excepția cazului de vătămare a vieții, integrității corporale sau sănătății unei persoane, așa numitele vătămări ale persoanei), materiale sau de tip ideal, care au fost cauzate de folosirea sau nefolosirea informațiilor prezentate respectiv prin folosirea informațiilor defectuoase și incomplete din partea terților, sunt excluse din principiu, în măsura în care din partea Mediashop nu este prezentată o vină legal dovedită sau vină din neglijență. **PL:** Roszczenia z tytułu odpowiedzialności cywilnej wobec firmy Mediashop, odnoszące się do szkód (z wyjątkiem szkód na życiu, ciele lub zdrowiu człowieka, tzw. szkód osobistych) natury materialnej lub niematerialnej, powstałych w wyniku wykorzystania lub niewykorzystania udostępnionych informacji lub w wyniku wykorzystania błędnych i niekompletnych informacji przez osoby trzecie, są zasadniczo wykluczone, o ile nie można udowodnić winy umyślnej lub rażącego niedbalstwa po stronie Mediashop. **ES:** Las reclamaciones de responsabilidad contra la empresa Mediashop que se refieren a los daños de naturaleza material o immaterial (excepto en el caso de lesiones a la vida, la integridad física o la salud de una persona, los llamados daños personales), causados por el uso o no uso de la información proporcionada o por el uso de información incorrecta e incompleta por parte de terceros, quedan esencialmente excluidas, en la medida en que no se demuestre la existencia de una culpa intencionada o gravemente negligente por parte de Mediashop.



DE: Dieses Symbol bedeutet, dass Elektro- und Elektronikgeräte bzw. Batterien und Akkumulatoren nicht mit dem normalen Hausmüll entsorgt werden dürfen. Sie sind gesetzlich dazu verpflichtet, diese am Ende ihrer Lebensdauer umweltgerecht zu einer öffentlich-rechtlichen Sammelstelle oder einer vom Verreiber im Sinne des Elektro einggerichteten Sammelstelle zu bringen, um ein Recycling von elektrischen und elektronischen Geräten zuzuführen. Lampen sowie Batterien und Akkus, die sich im entladenen Zustand befinden, nicht fest im Gerät verbaut sind und zerstörungsfrei entnommen werden können, sind getrennt zu entsorgen. Verwenden Sie stets die Möglichkeit wiederaufladbare Batterien anstelle von Einwegbatterien. Die Wiederverwertung und das Recycling von Altgeräten ist ein wichtiger Beitrag zum Schutz unserer Umwelt. Bei einer unsachgemäßen Entsorgung können giftige Inhaltsstoffe in die Umwelt gelangen, die gesundheitsschädliche Wirkungen auf Mensch, Tiere und Pflanzen haben. Batterien mit erhöhtem Schadstoffgehalt sind zudem mit den folgenden Zeichen gekennzeichnet: Cd-Cadmium, Hg-Quecksilber, Pb-Blei. Verbraucher sind selbst verantwortlich, personenbezogene Daten vom Gerät zu löschen. Nachfolgend sind einige bewährte Methoden und Empfehlungen, um die Lebensdauer Ihrer Batterien und Akkus zu verlängern und Ihre Wiederverwertung zu ermöglichen:

- Laden Sie Ihre Akkus richtig und vollständig, um ihre Lebensdauer zu maximieren. Entladen Sie sie gegebenenfalls vollständig mit einem geeigneten Ladegerät, bevor Sie sie wieder aufladen.
- Ziehen Sie die Möglichkeit in Betracht, wiederaufladbare Akkus zu verwenden. Diese können mehrmals wiederverwendet und aufgeladen werden, was die Menge an Batterieabfall reduziert.
- Benutzen Sie immer die richtige Art von Batterien für Ihre Geräte. Ein fehlerhafter Gebrauch kann die Lebensdauer der Batterien verkürzen und möglicherweise schädliche Auswirkungen haben.
- Beachten Sie stets die Sicherheitsanweisungen beim Umgang mit Altgeräten. Bei lithiumhaltigen Altbatterien (Li - Lithium) besteht hohe Brandgefahr. Daher muss auf die ordnungsgemäße Entsorgung von lithiumhaltigen Altbatterien und -Akkus besonderes Augenmerk gelegt werden. Bei falscher Entsorgung kann es außerdem zu inneren und äußeren Kurzschlüssen durch thermische Einwirkungen (Hitze) oder mechanische Beschädigungen kommen. Ein Kurzschluss kann zu einem Brand oder einer Explosion führen und schwerwiegende Folgen für Mensch und Umwelt haben. Um einen Kurzschluss zu vermeiden, kleben Sie die Pole bzw. die Kontakte der Batterie vor der Entsorgung ab. **EN:** This symbol means that such electrical equipment or batteries must not be disposed of with normal household waste. At the end of their service life you are legally obliged to take these to a free public collection point or a collection point set up by the distributor in accordance with the Electrical and Electronic Equipment Act (ElektroG) to contribute to the recycling of electrical and electronic equipment. Lamps and batteries, including rechargeable batteries, that are not permanently installed in the device and can be removed without causing damage, must be disposed of separately. Use rechargeable batteries instead of single-use disposable batteries wherever possible. The reuse and recycling of old devices contributes significantly to protecting our environment. If disposed of improperly, toxic substances contained in the device may be released into the environment and have adverse health effects on people, animals, and plants. Batteries with increased pollutant content are also marked with the following symbols: Cd - cadmium, Hg - mercury, Pb - lead. Consumers are responsible for deleting personal data from the device themselves. The following are some tried and tested methods and recommendations for extending the service life of your batteries and rechargeable batteries and enabling their reuse:
- Charge your rechargeable batteries correctly and fully to maximise their service life. If necessary, discharge them completely using a suitable charger before recharging them.
- Consider the possibility of using rechargeable batteries. They can be reused and recharged many times, which reduces the amount of battery waste.
- Always use the correct type of battery for your devices. Incorrect use can shorten the service life of the batteries and possibly lead to harmful effects.

Always follow the safety instructions when handling used batteries. Used batteries containing lithium (Li - lithium) pose a high risk of fire. Particular attention must therefore be paid to the proper disposal of used batteries and rechargeable batteries containing lithium. Incorrect disposal can lead to internal and external short circuits due to thermal effects (heat) or mechanical damage. A short circuit can lead to a fire or explosion and have serious consequences for people and the environment. To avoid a short circuit, tape up the terminals or contacts of the battery before disposal. | **FR:** Ce symbole signifie que les appareils électrotechniques et électroniques ainsi que les piles et accumulateurs ne doivent pas être jetés avec les déchets ménagers ordinaires. Vous êtes légalement tenu de les apporter gratuitement à la fin de leur durée de vie à un centre de collecte de droit public ou à des distributeurs au sens de la loi sur les équipements électriques et électroniques pour leur recyclage. Les lampes, les piles et les batteries à l'état déchargé qui ne sont pas soldes fixes à l'appareil et qui peuvent être retirés sans être détruits doivent être éliminées séparément. Utilisez, dans la mesure du possible, des piles rechargeables plutôt que des piles à usage unique. La réutilisation et le recyclage des appareils usagés sont une contribution importante à la protection de l'environnement. En cas d'élimination incorrecte, des composants toxiques peuvent être libérés dans l'environnement et avoir des effets nocifs sur la santé des personnes, des animaux et des plantes. Les piles avec un teneur élevée en substances nocives sont en outre marquées des signes suivants: Cd-cadmium, Hg-mercure, Pb-plomb. Les consommateurs sont eux-mêmes responsables de la suppression des données personnelles de l'appareil. Ci-dessous sont répertoriées quelques méthodes et recommandations éprouvées pour prolonger la durée de vie de vos piles et batteries et permettre leur recyclage :

- Chargez les batteries correctement et totalement afin de maximiser leur durée de vie. Si nécessaire, déchargez-les complètement avec un chargeur avant de les charger de nouveau.
- Évasez la possibilité d'utiliser des batteries rechargeables. Celles-ci peuvent être utilisées et chargées plusieurs fois ce qui réduit la quantité de déchets de batteries.
- Utilisez toujours le bon type de piles pour vos appareils. Une utilisation erronée peut réduire la longévité des piles et avoir éventuellement des effets nocifs.
- Respectez toujours les consignes de sécurité lors de la manipulation de batteries usagées. Il existe un fort risque d'incendie avec des batteries usagées contenant du lithium (Li - lithium). C'est pourquoi il faut toujours particulièrement veiller à une élimination dans les règles de l'art des batteries et aussi usagés contenant du lithium. Une mauvaise élimination peut en outre entraîner des courts-circuits internes et externes par action thermique (chaleur) ou du fait d'endommagements mécaniques. Un court-circuit peut entraîner un incendie ou une explosion avec des conséquences très graves pour l'homme et l'environnement. Pour éviter un court-circuit, masquez les pôles ou les contacts des piles avant l'élimination. | **IT:** Questo simbolo significa che le apparecchiature elettriche ed elettroniche o le batterie e gli accumulatori non devono essere smaltiti con i normali rifiuti domestici. Esiste l'obbligo di legge di consegnarli gratuitamente ad un punto di raccolta pubblico o a distributori designati ai sensi di legge alla fine della loro vita utile, in modo da poter riciclare le apparecchiature elettriche ed elettroniche. Le lampade, le batterie e le batterie ricaricabili scariche, non installate in modo appropriato nell'apparecchio e che possono essere sensibili senza causare danni, devono essere smaltite separatamente. Quando possibile, utilizzare batterie ricaricabili anziché batterie usa e getta. Il recupero e il riciclaggio di vecchi dispositivi è un'importante contributo alla protezione del nostro ambiente. Lo smaltimento improprio può comportare il rilascio nell'ambiente di sostanze tossiche che possono avere effetti nocivi su persone, animali e piante. Le batterie a maggior contenuto di inquinanti sono inoltre contrassegnate dai seguenti simboli: Cd-cadmio, Hg-mercurio, Pb-piombo. I consumatori sono responsabili della cancellazione dei dati personali dall'apparecchio. Di seguito sono riportati alcuni metodi e raccomandazioni comprovati per prolungare la durata delle batterie e degli accumulatori e consentire il riutilizzo:

- Caricare correttamente e completamente le batterie per massimizzarne la durata. Eventualmente scaricarle completamente con un caricabatterie adatto prima di ricaricarli.
- Considerare l'opzione di utilizzare batterie ricaricabili. Possono essere riutilizzate e ricaricate più volte, riducendo la quantità di rifiuti di batterie.
- Utilizzare sempre il tipo corretto di batterie per i propri apparecchi. Un uso errato può accorciare la durata delle batterie e potenzialmente avere effetti dannosi.
- Si prega di seguire le istruzioni di sicurezza per il trattamento delle batterie usate. Le batterie usate contenenti litio (Li - litio) comportano un elevato pericolo di incendio. Pertanto, è necessario prestare particolare attenzione allo smaltimento corretto delle batterie e degli accumulatori al litio usate. In caso di smaltimento scorretto, potrebbero verificarsi cortocircuiti interni ed esterni a causa di agenti termici (calore) o danni meccanici. Un cortocircuito può causare un incendio o un'esplosione e avere gravi conseguenze per l'uomo e l'ambiente. Per evitare un cortocircuito, sigillare i poli o i contatti della batteria con nastro adesivo prima di smaltirla. | **NL:** Dit symbool betekent dat elektrische en elektronische apparatuur van batterijen en accu's niet met het normale huishoudelijk afval moet weggegooid. Aan het einde van hun levensduur bent u wettelijk verplicht om te voorkomen in te leveren bij een door de distributeur ingericht inzamelpunt conform de ElektroK, om elektrische en elektronische apparaten te laten recyclen. Lampen en batterijen die leeg zijn, niet vast in het apparaat zijn geïnstalleerd en zonder schade worden verwijderd, moeten apart worden afgevoerd. Gebruik indien mogelijk oplaadbare batterijen in plaats van wegwerpbatterijen. Het hergebruik en de recycling van oude apparaten vormen een belangrijke bijdrage aan de bescherming van ons milieu. Door ondeskundige verwijdering kunnen giftige stoffen in het milieu terechtkomen, die schadelijke gevolgen kunnen hebben voor mensen, dieren en planten. Batterijen met een verhoogd gehalte aan schadelijke stoffen zijn ook gemarkeerd met de volgende symbolen: Cd-cadmium, Hg-kwik, Pb-lood. Stoffen zijn zelf verantwoordelijk voor het verwijderen van persoonsgegevens van het apparaat. Hieronder vindt u enkele beproefde methoden en aanbevelingen om de levensduur van uw batterijen te verlengen en hergebruik mogelijk te maken:
- Laad uw batterijen goed en volledig op om hun levensduur te maximaliseren. Onlaad ze indien nodig volledig met een geschikte oplader voordat u ze op laadt.
- Overweg de mogelijkheid om oplaadbare batterijen te gebruiken. Deze kunnen meerdere keren worden hergebruikt en opgeladen, waardoor de hoeveelheid batterijafval wordt verminderd.
- Gebruik altijd het juiste soort batterijen voor uw apparaten. Onjuist gebruik kan de levensduur van de batterijen verkorten en mogelijk schadelijke gevolgen hebben.

Nota attenti ai pericoli di sicurezza che vi riguardano. Il corretto utilizzo delle batterie usate. Le batterie usate contenenti litio (Li - litio) comportano un elevato pericolo di incendio. Pertanto, è necessario prestare particolare attenzione allo smaltimento corretto delle batterie e degli accumulatori al litio usate. In caso di smaltimento scorretto, potrebbero verificarsi cortocircuiti interni ed esterni a causa di agenti termici (calore) o danni meccanici. Un cortocircuito può causare un incendio o un'esplosione e avere gravi conseguenze per l'uomo e l'ambiente. Per evitare un cortocircuito, sigillare i poli o i contatti della batteria con nastro adesivo prima di smaltirla. | **NL:** Dit symbool betekent dat elektrische en elektronische apparatuur van batterijen en accu's niet met het normale huishoudelijk afval moet weggegooid. Aan het einde van hun levensduur bent u wettelijk verplicht om te voorkomen in te leveren bij een door de distributeur ingericht inzamelpunt conform de ElektroK, om elektrische en elektronische apparaten te laten recyclen. Lampen en batterijen die leeg zijn, niet vast in het apparaat zijn geïnstalleerd en zonder schade worden verwijderd, moeten apart worden afgevoerd. Gebruik indien mogelijk oplaadbare batterijen in plaats van wegwerpbatterijen. Het hergebruik en de recycling van oude apparaten vormen een belangrijke bijdrage aan de bescherming van ons milieu. Door ondeskundige verwijdering kunnen giftige stoffen in het milieu terechtkomen, die schadelijke gevolgen kunnen hebben voor mensen, dieren en planten. Batterijen met een verhoogd gehalte aan schadelijke stoffen zijn ook gemarkeerd met de volgende symbolen: Cd-cadmium, Hg-kwik, Pb-lood. Stoffen zijn zelf verantwoordelijk voor het verwijderen van persoonsgegevens van het apparaat. Hieronder vindt u enkele beproefde methoden en aanbevelingen om de levensduur van uw batterijen te verlengen en hergebruik mogelijk te maken:

- Laad uw batterijen goed en volledig op om hun levensduur te maximaliseren. Onlaad ze indien nodig volledig met een geschikte oplader voordat u ze op laadt.
 - Overweg de mogelijkheid om oplaadbare batterijen te gebruiken. Deze kunnen meerdere keren worden hergebruikt en opgeladen, waardoor de hoeveelheid batterijafval wordt verminderd.
 - Gebruik altijd het juiste soort batterijen voor uw apparaten. Onjuist gebruik kan de levensduur van de batterijen verkorten en mogelijk schadelijke gevolgen hebben.
- Nota attenti ai pericoli di sicurezza che vi riguardano. Il corretto utilizzo delle batterie usate. Le batterie usate contenenti litio (Li - litio) comportano un elevato pericolo di incendio. Pertanto, è necessario prestare particolare attenzione allo smaltimento corretto delle batterie e degli accumulatori al litio usate. In caso di smaltimento scorretto, potrebbero verificarsi cortocircuiti interni ed esterni a causa di agenti termici (calore) o danni meccanici. Un cortocircuito può causare un incendio o un'esplosione e avere gravi conseguenze per l'uomo e l'ambiente. Per evitare un cortocircuito, sigillare i poli o i contatti della batteria con nastro adesivo prima di smaltirla. | **NL:** Dit symbool betekent dat elektrische en elektronische apparatuur van batterijen en accu's niet met het normale huishoudelijk afval moet weggegooid. Aan het einde van hun levensduur bent u wettelijk verplicht om te voorkomen in te leveren bij een door de distributeur ingericht inzamelpunt conform de ElektroK, om elektrische en elektronische apparaten te laten recyclen. Lampen en batterijen die leeg zijn, niet vast in het apparaat zijn geïnstalleerd en zonder schade worden verwijderd, moeten apart worden afgevoerd. Gebruik indien mogelijk oplaadbare batterijen in plaats van wegwerpbatterijen. Het hergebruik en de recycling van oude apparaten vormen een belangrijke bijdrage aan de bescherming van ons milieu. Door ondeskundige verwijdering kunnen giftige stoffen in het milieu terechtkomen, die schadelijke gevolgen kunnen hebben voor mensen, dieren en planten. Batterijen met een verhoogd gehalte aan schadelijke stoffen zijn ook gemarkeerd met de volgende symbolen: Cd-cadmium, Hg-kwik, Pb-lood. Stoffen zijn zelf verantwoordelijk voor het verwijderen van persoonsgegevens van het apparaat. Hieronder vindt u enkele beproefde methoden en aanbevelingen om de levensduur van uw batterijen te verlengen en hergebruik mogelijk te maken:

- Laad uw batterijen goed en volledig op om hun levensduur te maximaliseren. Onlaad ze indien nodig volledig met een geschikte oplader voordat u ze op laadt.
 - Overweg de mogelijkheid om oplaadbare batterijen te gebruiken. Deze kunnen meerdere keren worden hergebruikt en opgeladen, waardoor de hoeveelheid batterijafval wordt verminderd.
 - Gebruik altijd het juiste soort batterijen voor uw apparaten. Onjuist gebruik kan de levensduur van de batterijen verkorten en mogelijk schadelijke gevolgen hebben.
- Nota attenti ai pericoli di sicurezza che vi riguardano. Il corretto utilizzo delle batterie usate. Le batterie usate contenenti litio (Li - litio) comportano un elevato pericolo di incendio. Pertanto, è necessario prestare particolare attenzione allo smaltimento corretto delle batterie e degli accumulatori al litio usate. In caso di smaltimento scorretto, potrebbero verificarsi cortocircuiti interni ed esterni a causa di agenti termici (calore) o danni meccanici. Un cortocircuito può causare un incendio o un'esplosione e avere gravi conseguenze per l'uomo e l'ambiente. Per evitare un cortocircuito, sigillare i poli o i contatti della batteria con nastro adesivo prima di smaltirla. | **NL:** Dit symbool betekent dat elektrische en elektronische apparatuur van batterijen en accu's niet met het normale huishoudelijk afval moet weggegooid. Aan het einde van hun levensduur bent u wettelijk verplicht om te voorkomen in te leveren bij een door de distributeur ingericht inzamelpunt conform de ElektroK, om elektrische en elektronische apparaten te laten recyclen. Lampen en batterijen die leeg zijn, niet vast in het apparaat zijn geïnstalleerd en zonder schade worden verwijderd, moeten apart worden afgevoerd. Gebruik indien mogelijk oplaadbare batterijen in plaats van wegwerpbatterijen. Het hergebruik en de recycling van oude apparaten vormen een belangrijke bijdrage aan de bescherming van ons milieu. Door ondeskundige verwijdering kunnen giftige stoffen in het milieu terechtkomen, die schadelijke gevolgen kunnen hebben voor mensen, dieren en planten. Batterijen met een verhoogd gehalte aan schadelijke stoffen zijn ook gemarkeerd met de volgende symbolen: Cd-cadmium, Hg-kwik, Pb-lood. Stoffen zijn zelf verantwoordelijk voor het verwijderen van persoonsgegevens van het apparaat. Hieronder vindt u enkele beproefde methoden en aanbevelingen om de levensduur van uw batterijen te verlengen en hergebruik mogelijk te maken:

- Laad uw batterijen goed en volledig op om hun levensduur te maximaliseren. Onlaad ze indien nodig volledig met een geschikte oplader voordat u ze op laadt.
 - Overweg de mogelijkheid om oplaadbare batterijen te gebruiken. Deze kunnen meerdere keren worden hergebruikt en opgeladen, waardoor de hoeveelheid batterijafval wordt verminderd.
 - Gebruik altijd het juiste soort batterijen voor uw apparaten. Onjuist gebruik kan de levensduur van de batterijen verkorten en mogelijk schadelijke gevolgen hebben.
- Nota attenti ai pericoli di sicurezza che vi riguardano. Il corretto utilizzo delle batterie usate. Le batterie usate contenenti litio (Li - litio) comportano un elevato pericolo di incendio. Pertanto, è necessario prestare particolare attenzione allo smaltimento corretto delle batterie e degli accumulatori al litio usate. In caso di smaltimento scorretto, potrebbero verificarsi cortocircuiti interni ed esterni a causa di agenti termici (calore) o danni meccanici. Un cortocircuito può causare un incendio o un'esplosione e avere gravi conseguenze per l'uomo e l'ambiente. Per evitare un cortocircuito, sigillare i poli o i contatti della batteria con nastro adesivo prima di smaltirla. | **NL:** Dit symbool betekent dat elektrische en elektronische apparatuur van batterijen en accu's niet met het normale huishoudelijk afval moet weggegooid. Aan het einde van hun levensduur bent u wettelijk verplicht om te voorkomen in te leveren bij een door de distributeur ingericht inzamelpunt conform de ElektroK, om elektrische en elektronische apparaten te laten recyclen. Lampen en batterijen die leeg zijn, niet vast in het apparaat zijn geïnstalleerd en zonder schade worden verwijderd, moeten apart worden afgevoerd. Gebruik indien mogelijk oplaadbare batterijen in plaats van wegwerpbatterijen. Het hergebruik en de recycling van oude apparaten vormen een belangrijke bijdrage aan de bescherming van ons milieu. Door ondeskundige verwijdering kunnen giftige stoffen in het milieu terechtkomen, die schadelijke gevolgen kunnen hebben voor mensen, dieren en planten. Batterijen met een verhoogd gehalte aan schadelijke stoffen zijn ook gemarkeerd met de volgende symbolen: Cd-cadmium, Hg-kwik, Pb-lood. Stoffen zijn zelf verantwoordelijk voor het verwijderen van persoonsgegevens van het apparaat. Hieronder vindt u enkele beproefde methoden en aanbevelingen om de levensduur van uw batterijen te verlengen en hergebruik mogelijk te maken:

- Laad uw batterijen goed en volledig op om hun levensduur te maximaliseren. Onlaad ze indien nodig volledig met een geschikte oplader voordat u ze op laadt.
 - Overweg de mogelijkheid om oplaadbare batterijen te gebruiken. Deze kunnen meerdere keren worden hergebruikt en opgeladen, waardoor de hoeveelheid batterijafval wordt verminderd.
 - Gebruik altijd het juiste soort batterijen voor uw apparaten. Onjuist gebruik kan de levensduur van de batterijen verkorten en mogelijk schadelijke gevolgen hebben.
- Nota attenti ai pericoli di sicurezza che vi riguardano. Il corretto utilizzo delle batterie usate. Le batterie usate contenenti litio (Li - litio) comportano un elevato pericolo di incendio. Pertanto, è necessario prestare particolare attenzione allo smaltimento corretto delle batterie e degli accumulatori al litio usate. In caso di smaltimento scorretto, potrebbero verificarsi cortocircuiti interni ed esterni a causa di agenti termici (calore) o danni meccanici. Un cortocircuito può causare un incendio o un'esplosione e avere gravi conseguenze per l'uomo e l'ambiente. Per evitare un cortocircuito, sigillare i poli o i contatti della batteria con nastro adesivo prima di smaltirla. | **NL:** Dit symbool betekent dat elektrische en elektronische apparatuur van batterijen en accu's niet met het normale huishoudelijk afval moet weggegooid. Aan het einde van hun levensduur bent u wettelijk verplicht om te voorkomen in te leveren bij een door de distributeur ingericht inzamelpunt conform de ElektroK, om elektrische en elektronische apparaten te laten recyclen. Lampen en batterijen die leeg zijn, niet vast in het apparaat zijn geïnstalleerd en zonder schade worden verwijderd, moeten apart worden afgevoerd. Gebruik indien mogelijk oplaadbare batterijen in plaats van wegwerpbatterijen. Het hergebruik en de recycling van oude apparaten vormen een belangrijke bijdrage aan de bescherming van ons milieu. Door ondeskundige verwijdering kunnen giftige stoffen in het milieu terechtkomen, die schadelijke gevolgen kunnen hebben voor mensen, dieren en planten. Batterijen met een verhoogd gehalte aan schadelijke stoffen zijn ook gemarkeerd met de volgende symbolen: Cd-cadmium, Hg-kwik, Pb-lood. Stoffen zijn zelf verantwoordelijk voor het verwijderen van persoonsgegevens van het apparaat. Hieronder vindt u enkele beproefde methoden en aanbevelingen om de levensduur van uw batterijen te verlengen en hergebruik mogelijk te maken:

Zawsze przestrzegać instrukcji dotyczących bezpieczeństwa podczas obchodzenia się ze zużyłymi bateriami. W przypadku zużytych baterii litowych (Li = lit) występuje duże ryzyko pożaru. Dlatego należy zwracać szczególną uwagę na prawidłową utylizację zużytych baterii i akumulatorów litowych. Nieprawidłowa utylizacja może ponadto prowadzić do zwarcia wewnętrznych i zewnętrznych wskutek oddziaływania termicznego (wysokiej temperatury) lub uszkodzeń mechanicznych. Zwarcie może doprowadzić do pożaru lub wybuchu, który może mieć poważne konsekwencje dla człowieka i środowiska. Aby zapobiec zwarciu, przed utylizacją należy zakleić bieguny lub styki baterii. | **ES:** Este símbolo significa que los aparatos eléctricos y electrónicos, así como las pilas y acumuladores, no deben eliminarse junto con la basura doméstica normal. La legislación exige que al final de su vida útil, se lleven gratuitamente a un punto de recogida público o a los distribuidores establecidos en virtud de la Ley alemana de aparatos eléctricos y electrónicos para el reciclaje de aparatos eléctricos y electrónicos. Las lámparas, pilas y baterías recargables descargadas que no estén integradas en el aparato y puedan extraerse sin causar daños deben desecharse por separado. Si es posible, utilice pilas recargables en lugar de pilas desechables. El reciclaje y la reutilización de aparatos usados contribuye de forma significativa a la protección del medio ambiente. En caso de eliminación inadecuada, pueden liberarse sustancias tóxicas en el medio ambiente y tener efectos nocivos para las personas, los animales y las plantas. Las baterías con mayor contenido de contaminantes están marcadas con los siguientes símbolos: Cd-cadmio, Hg-mercurio, Pb-plomo. El propio consumidor es responsable de eliminar los datos personales del aparato. A continuación, se indican algunas buenas prácticas y recomendaciones para prolongar la vida útil de sus pilas y baterías y permitir su reutilización:

- Cargue las baterías correctamente y por completo para prolongar su vida útil. Si es necesario, descárguelas por completo con un cargador compatible antes de volver a cargarlas.
- Plantéese la posibilidad de utilizar pilas recargables. Estas pueden reutilizarse y recargarse varias veces, reduciendo la cantidad de residuos de batería.

Siga siempre las instrucciones de seguridad al manipular pilas usadas. Las baterías usadas que contienen litio (Li = litio) presentan un alto riesgo de incendio. Por lo tanto, debe prestarse especial atención a la correcta eliminación de las pilas y baterías usadas que contengan litio. Una eliminación incorrecta también puede provocar cortocircuitos internos y externos debido al calor o daños mecánicos. Un cortocircuito puede provocar un incendio o una explosión y tener graves consecuencias tanto para las personas como para el medio ambiente. Para evitar cortocircuitos, cubra con cinta adhesiva los terminales o contactos de la batería antes de desecharla.

CE **DE:** Dieses Produkt entspricht den Europäischen Richtlinien. **EN:** This product complies with the European directives. **FR:** Ce produit satisfait aux normes européennes. **IT:** Questo prodotto è conforme alle normative europee. **NL:** Dit product voldoet aan de Europese richtlijnen. **HU:** Ez a termék megfelel az európai irányelveknek. **CZ:** Tento výrobek odpovídá evropským normám a směrnicím. **SK:** Tento výrobok zodpovedá európskym právnym normám. **RO:** Acest produs corespunde directivelor europene. **PL:** Niniejszy produkt odpowiada wytycznym europejskim. **ES:** Este producto cumple con las directivas europeas.



DE: Schutzklasse 2 **EN:** Protection rating 2 **IT:** Classe di protezione 2 **FR:** Classe de protection 2 **NL:** Veiligheidsklasse 2 **HU:** Védelmi osztály: 2 **CZ:** Třída ochrany 2 **SK:** Třieda ochrany 2 **RO:** Clasa de protecție II **PL:** Klasa ochrony 2 **ES:** Clase de protección 2



Hergestellt in China | Made in China | Fabriqué en Chine | Fabbricato in Cina | Made in China | Szarmazasi hely: Kína |
Vyrobeno v Číně | Vyrobené v Číně | Tara de provenienta: China | Wyprodukowana w Chinach | Fabricado en China

CH: MediaShop Schweiz AG | Leuholz 14 | 8855 Wangen | Switzerland
EU: MediaShop GmbH | Schneiderstraße 1, Top 1 | 2620 Neunkirchen | Austria
Forgalmazó: Telemarketing International Kft. | 9028 Győr | Fehérvári út 75. | Hungary
office@mediashop-group.com | **www.mediashop.tv**
DE | AT | CH: 0800 37 6 36 06 - kostenlose Servicehotline | **CZ:** + 420 234 261 900 |
SK: + 421 220 990 800 | **RO:** + 40 318 114 000 | **HU:** + 36 96 961 000 | **ROW:** +43 1 267 69 67

Stand: 05/2025 | M37398